

 сотмаркет

Инструкция Moser 1584-0050

[Перейти в карточку товара](#)



8 800 775 98 98

Получите техническую консультацию.
Круглосуточно. Без выходных



www.sotmarket.ru

Подробная информация о товаре,
отзывы, обзоры и аксессуары

Type 1584

Operating Instructions Cord/Cordless Hair Clipper



de
en
fr
it
es
pt
nl
sv
no
fi
tr
pl
cs
sk
sl
ro
bg
ru
uk
el
ar

Gebrauchsanweisung – Netz-/Akku-Haarschneidemaschine

Operating Instructions – Cord/Cordless Hair Clipper

Mode d'emploi – Tondeuse à cheveux batterie/secteur

Istruzioni per l'uso – Tagliacapelli alimentato a rete/a batteria

Instrucciones de uso – Máquina de corte de pelo con alimentación de red/por batería

Manual de utilização – Máquina para corte de cabelo com bateria e ligação à rede eléctrica

Gebruiksaanwijzing – Tondeuse op net-/accuvoeding

Bruksanvisning –Nät-/batteridrivnen hårklippningsmaskin

Bruksanvisning – Nett-/batteridrevet hårklippemaskin

Käyttöohje – Verkko-/Akku-tukanleikkukone

Kullanım Rehberi – Kablolu/Bataryalı Saç Kesme Makinesi

Instrukcja obsługi – Maszynka do strzyżenia włosów z zasilaniem sieciowo-akumulatorowym

Návod k použití – Síťový/akumulátorový zastříhovač vlasů

Návod na použitie – Sieťový/akumulátorový strihač vlasov

Navodila za uporabo – Aparat za striženje las na omrežni/akumulatorski pogon

Instrucțiuni de utilizare – Mașină de tuns părul alimentată de la rețea/acumulator

Упътване за експлоатация – Машинка за подстригване – работа на ток и с акумулатор

Инструкция по применению – Сетевая/аккумуляторная машинка для стрижки волос

Інструкція з використання – Машинка для стриження волосся з живленням від мережі або акумулятора

Οδηγίες χρήσης – Κοιρευτική μηχάνη ρεύματος/μπαταρίας

تعليمات استعمال – جهاز حلاقة الشعر مشغل بالكهرباء للبشر وبالركم الكهربائي

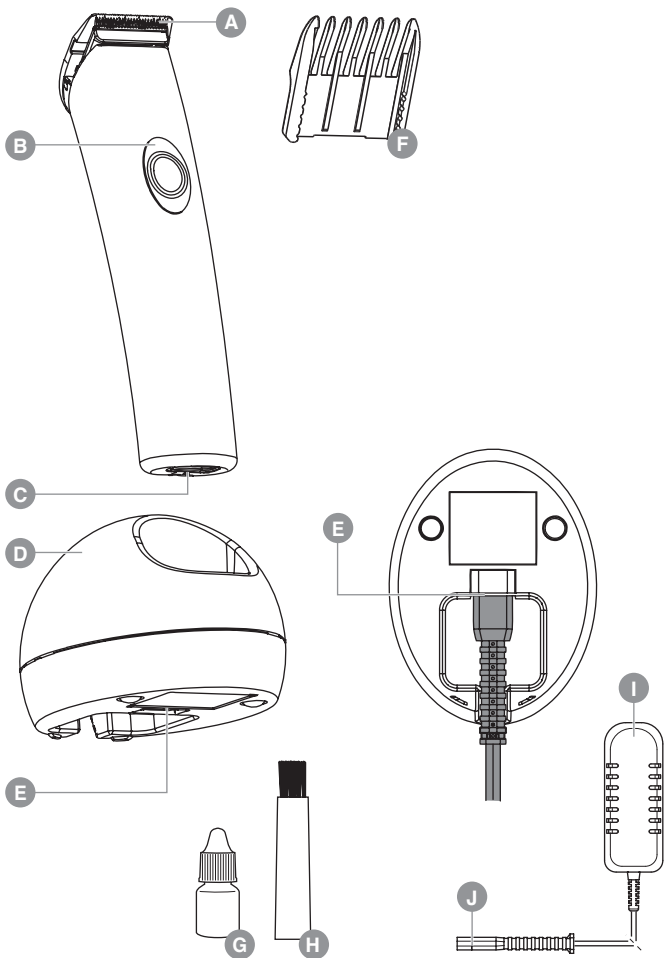

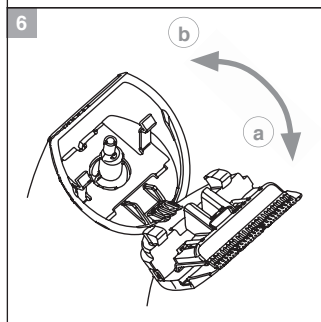
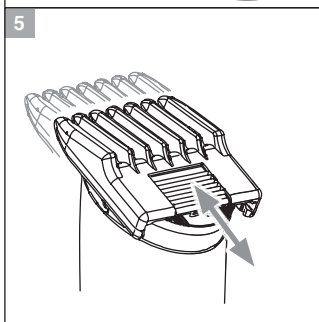
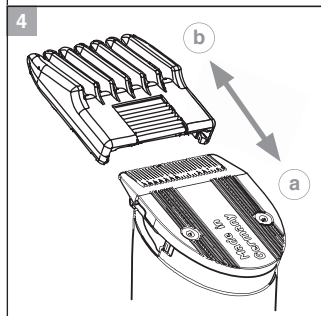
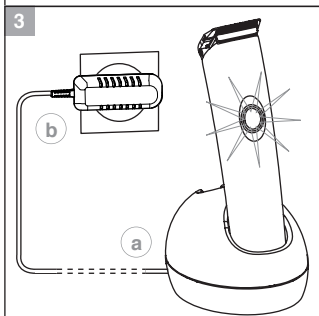
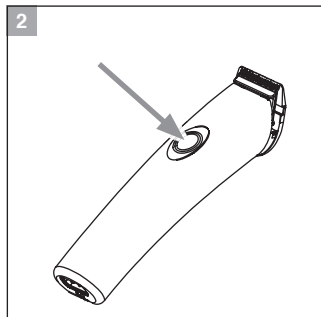
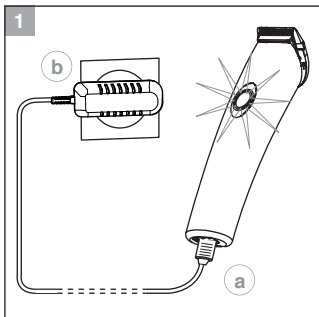

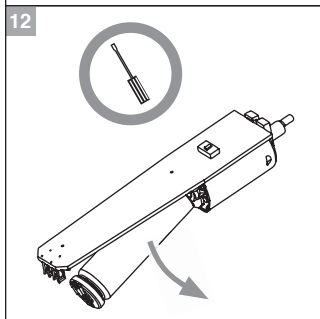
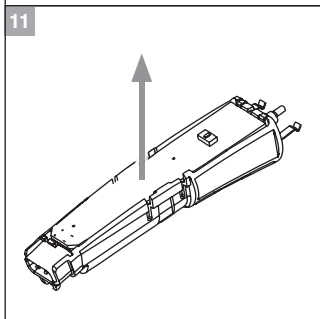
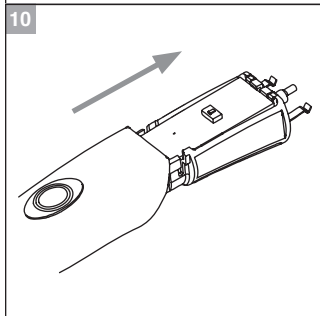
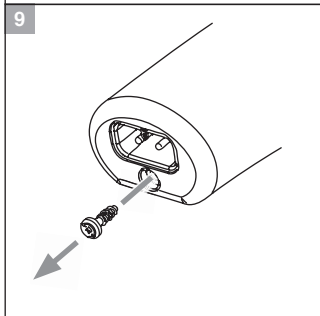
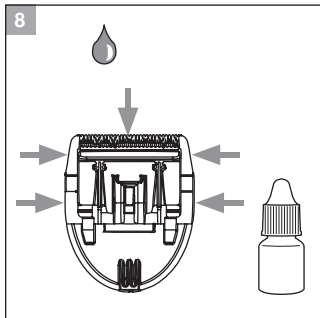
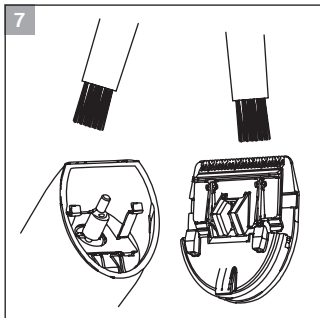

Bezeichnung der Teile

- A** Schneidsatz
- B** Ein-/Ausschalter mit LED-Anzeige
- C** Gerätebuchse
- D** Ladeständer
- E** Ladeständerbuchse
- F** Kammaufsatz
- G** Öl für den Schneidsatz
- H** Reinigungsbürste
- I** Steckerschaltnetzteil
- J** Geräteanschlusstecker

Wichtige Sicherheitshinweise

Beim Gebrauch von elektrischen Geräten sind zum eigenen Schutz vor Verletzungen und Stromschlägen folgende Hinweise unbedingt zu beachten:

Vor Gebrauch des Gerätes alle Anweisungen durchlesen!

- Nutzen Sie Haarschneidemaschinen ausschließlich zum Schneiden von menschlichem Haar.
- Gerät nur an Wechselspannung anschließen. Beachten Sie die angegebene Nennspannung auf dem Typenschild.
- Ein ins Wasser gefallenes Elektrogerät auf keinen Fall berühren. Sofort den Netzstecker ziehen.
- Elektrogeräte niemals in der Badewanne oder unter der Dusche benutzen.
- Elektrogeräte stets so ablegen bzw. aufbewahren, dass sie nicht ins Wasser (z.B. Waschbecken) fallen können. Den Kontakt von Elektrogeräten mit Wasser und anderen Flüssigkeiten vermeiden.
- Außer beim Aufladen stets sofort nach Gebrauch des Gerätes den Netzstecker ziehen.
- Vor dem Reinigen des Gerätes den Netzstecker ziehen.
- Dieses Gerät ist nicht für den Gebrauch von Personen (einschließlich Kindern) mit verringerten körperlichen, sensorischen oder geistigen Fähigkeiten oder Mangel an Erfahrung und Wissen bestimmt, es sei denn, sie werden beaufsichtigt oder erhalten eine Anweisung hinsichtlich des Gebrauches des Gerätes von einer Person, die für ihre Sicherheit verantwortlich ist. Kinder sollten beaufsichtigt werden, um sicherzustellen, dass sie nicht mit dem Gerät spielen.
- Das Gerät nur zu dem in der Gebrauchsanweisung beschriebenen, bestimmungsgemäßen Zweck verwenden. Ausschließlich das vom Hersteller empfohlene Zubehör verwenden.
- Das Gerät niemals mit einem beschädigten Stromkabel bzw. Steckerschaltnetzteil verwenden. Das Gerät nicht benutzen, wenn es nicht ordnungsgemäß funktioniert, wenn es beschädigt ist, oder wenn es ins Wasser gefallen ist. In diesen Fällen das Gerät zur Inspektion und Reparatur an unser Service Center einsenden. Elektrogeräte dürfen nur durch elektrotechnisch ausgebildete Fachkräfte repariert werden.
- Das Gerät zum Tragen nicht am Stromkabel festhalten, und das Kabel nicht als Griff verwenden.
- Das Gerät von heißen Oberflächen fernhalten.
- Das Gerät nicht mit verdrehtem oder abgeknicktem Kabel aufladen bzw. aufbewahren.
- Niemals Gegenstände in die Geräteöffnungen stecken oder fallen lassen.
- Das Gerät nur in trockenen Räumen benutzen und aufbewahren.

- Das Gerät niemals in Umgebungen benutzen, in denen Aerosol- (Spray-) Produkte verwendet werden, oder in denen Sauerstoff freigesetzt wird.
- Zum Schutz vor Verletzungen das Gerät niemals benutzen, wenn der Schneidsatz beschädigt ist.
- Keine Einwegbatterien verwenden. Akkus ausschließlich im Service Center austauschen lassen.
- Das Gerät ist schutzisoliert und funktentstört. Es erfüllt die Anforderungen der EU-Richtlinie Elektromagnetische Verträglichkeit 2004/108/EG und die Niederspannungsrichtlinie 2006/95/EG.



Verbrauchte Batterien/Akkus gehören nicht in den Hausmüll. Entsorgen Sie verbrauchte Batterien/Akkus entsprechend den gesetzlichen Bestimmungen.

Netzbetrieb

- Geräteanschlussstecker (J) des Steckerschaltnetztes in die Gerätebuchse (C) stecken (Abb. 1a).
- Steckerschaltnetzteil in die Steckdose stecken (Abb. 1b).
- Mit dem Ein-/Ausschalter das Gerät einschalten und nach Gebrauch ausschalten (Abb. 2).

Akku laden

- Geräteanschlussstecker (J) des Steckerschaltnetztes in die Ladeständerbuchse (E) stecken (Abb. 3a). Das Gerät kann auch direkt mit dem Steckerschaltnetzteil zum Laden verbunden werden. (Abb. 1a/b).
- Steckerschaltnetzteil in die Steckdose stecken (Abb. 3b).
- Mit dem Ein-/Ausschalter das Gerät ausschalten (Abb. 2).
- Gerät in den Ladeständer stellen oder direkt mit dem Steckertrafo verbinden (Abb. 1).
- Während des Ladevorgangs blinkt die LED des Ein-/Ausschalters grün. Bei voll geladenem Akku leuchtet die LED des Ein-/Ausschalters ständig. Nach Entnahme des Gerätes aus dem Ladeständer erlischt nach ca. 15 Sekunden die Anzeige. (Stromsparmmodus)
- Die Ladezeit bis zum Erreichen der vollen Kapazität beträgt bis zu 45 Minuten.

Akku Betrieb

- Mit dem Ein-/Ausschalter das Gerät einschalten und nach Gebrauch ausschalten (Abb. 2).
- Nach dem Ausschalten des Gerätes erlischt nach ca. 15 Sekunden die Anzeige. (Stromsparmmodus)
- Bei voll geladenem Akku kann das Gerät bis zu 75 Minuten ohne Netzanschluss betrieben werden. Diese Kapazität wird nach ca. 5 - 10 Ladezyklen erreicht.
- Bei entleertem Akku schaltet sich die Maschine automatisch ab.
- Hinweis: Bei unzureichender Pflege des Schneidsatzes kann sich die Laufzeit erheblich reduzieren.

Schneiden mit Kammaufsatz

Das Gerät kann auch mit einem Kammaufsatz betrieben werden. Der Kammaufsatz lässt sich in 4 Raststufen verstellen, damit wird die Schnittlänge eingestellt. Je weiter der Kammaufsatz eingeschoben wird, desto kürzer die Schnittlänge. Die Schnittlänge kann so von 3 mm bis 6 mm reguliert werden (Abb. 5).

Kammaufsatz aufsetzen / abnehmen

- Kammaufsatz in Pfeilrichtung bis zum Anschlag auf den Schneidsatz schieben (Abb. 4a).
- Der Kammaufsatz lässt sich durch Schieben in Pfeilrichtung entfernen (Abb. 4b).

Reinigung und Pflege

- Das Gerät nicht in Wasser tauchen!
- Nach jedem Gebrauch den Kammaufsatz abnehmen und den Schneidsatz abklappen (Abb. 6a). Mit der Reinigungsbürste die Haarreste aus der Gehäuseöffnung und vom Schneidsatz entfernen.
- Die Ladekontakte am Gerät und am Ladeständer sind stets sauber zu halten.
- Das Gerät nur mit einem weichen, eventuell leicht feuchten Tuch abwischen. Keine Lösungs- und Scheuermittel verwenden!
- Der Schneidsatz kann mit einem Hygiene-Spray Best. Nr. 4005-7051 gereinigt werden. Verwenden Sie ausschließlich dieses Reinigungsmittel.
- Für eine gute und lang anhaltende Schneidleistung ist es wichtig den Schneidsatz häufig zu ölen (Abb. 8). Benutzen Sie hierzu ausschließlich Schneidsatzöl Best. Nr. 1854-7935 (200 ml).
- Schneidsatzöl sowie Hygiene-Spray können Sie über Ihren Händler oder unser Service Center beziehen.
- Wenn nach längerer Gebrauchsdauer trotz regelmäßigem Reinigen und Ölen die Schneidleistung nachlässt, sollte der Schneidsatz ausgewechselt werden.

Austausch des Schneidsatzes

- Mit dem Ein-/Ausschalter das Gerät ausschalten (Abb. 2).
- Der Schneidsatz lässt sich entfernen, indem er in Pfeilrichtung vom Gehäuse weggedrückt wird (Abb. 6a).
- Zum Wiedereinsetzen den Schneidsatz mit dem Haken in die Aufnahme am Gehäuse ansetzen und bis zum Einrasten zum Gehäuse drücken (Abb. 6b).

Entsorgung EU-Länder



Das Gerät darf nicht mit dem Hausmüll entsorgt werden. Im Rahmen der EU-Richtlinie über die Entsorgung von Elektro- und Elektronikgeräten wird das Gerät bei den kommunalen Sammelstellen bzw. Wertstoffhöfen kostenlos entgegengenommen. Die ordnungsgemäße Entsorgung dient dem Umweltschutz und verhindert mögliche schädliche Auswirkungen auf Mensch und Umwelt.

Entsorgung Nicht-EU-Länder

- Das Gerät am Ende seiner Lebensdauer bitte umweltgerecht entsorgen.
- Steckerschaltnetzteil aus der Steckdose ziehen und Gerät einschalten damit der Akku völlig entladen wird.
- Schneidsatz entfernen (Abb. 6a) und mit einem Schraubendreher die Schraube am Gehäuse entfernen (Abb. 9). Den kompletten Antrieb mit Platine entnehmen (Abb. 10) und die Platine vom Träger entfernen (Abb. 11).
- Die Akkuzelle von der Platine abziehen. Dazu eventuell einen Schraubendreher zum Abhebeln verwenden (Abb. 12).
- Akku einer geeigneten Sammelstelle zuführen.
- Das Gerät darf nach Entnahme des Akkus nicht mehr ans Netz angeschlossen werden!

Description of parts

- A** Blade set
- B** On/off switch with LED display
- C** Appliance socket
- D** Charging stand
- E** Charging stand socket
- F** Attachment comb
- G** Oil for blade set
- H** Cleaning brush
- I** Plug-in transformer
- J** Appliance plug

Important safety information

For your own protection from injuries and electric shocks, the following information must be observed when using electrical equipment:

Read all the instructions before using the appliance!

- Only use hair clippers to cut human hair.
- Only connect the appliance to an AC mains power supply. Note the rated voltage on the rating plate.
- Never touch electrical equipment that has fallen into water. Disconnect from the mains immediately.
- Never use electrical equipment in the bath or under the shower.
- Always position or store electrical equipment where it cannot fall into water (e.g. wash-basin). Prevent electrical equipment from coming into contact with water and other liquids.
- Apart from when charging, always disconnect from the mains immediately after using the appliance.
- Disconnect from the mains before cleaning the appliance.
- This appliance is not suitable for use by people (including children) with physical, sensory or mental disabilities or who do not have the relevant experience or knowledge of using such appliance, unless under the supervision of or after having received instruction in the use of the appliance by an individual who is responsible for their safety. Children should be supervised to ensure they do not play with the appliance.
- Only use the appliance for the proper use as described in the operating instructions. Only use accessories recommended by the manufacturer.
- Never use the appliance if the mains cable or plug-in transformer is damaged. Do not use the appliance if it is not working correctly, if it is damaged or if it has fallen into water. In these cases, send the appliance to our Service Centre for inspection and repair. Only specialists properly trained in the handling of electrotechnical devices may repair electrical equipment.
- Do not hold the appliance by the mains cable to carry it, and do not use the cable as a handle.
- Keep the appliance away from hot surfaces.
- Make sure that the mains cable is not twisted or kinked when charging or storing.
- Never insert or allow objects to fall into the openings of the appliance.
- Only use and store the appliance in dry rooms.
- Never use the appliance where aerosol (spray) products are being used or where oxygen is released.

de

en

fr

it

es

pt

nl

sv

no

fi

tr

pl

cs

sk

sl

ro

bg

ru

uk

el

ar

- To prevent injuries, never use the appliance if the blade set is damaged.
- Do not use disposable batteries. Rechargeable batteries should only be replaced at authorized Service Centres.
- The appliance is safety insulated and radio screened. It meets the requirements of EU Directive 2004/108/EC regarding electromagnetic compatibility and EC Low Voltage Directive 2006/95/EC.



Exhausted batteries/rechargeable batteries should not be disposed of in household waste. Dispose of them in accordance with legal regulations.

Mains operation

- Connect the appliance plug (J) on the plug-in transformer to the appliance socket (C) (Fig 1a).
- Connect the plug-in transformer to the mains power supply (Fig 1b).
- Switch on the appliance using the on/off switch and, after use, switch it off again (Fig. 2).

Charging the battery

- Connect the appliance plug (J) on the plug-in transformer to the charging stand socket (E) (Fig 3a). The appliance can also be connected directly to the plug-in transformer for charging. (Fig. 1a/b).
- Connect the plug-in transformer into the socket (Fig 3b).
- Switch off the appliance using the on/off switch (Fig. 2).
- Place appliance in the charging stand or connect directly to the plug-in transformer (Fig. 1).
- During the charging operation, the LED on the on/off switch flashes green. Once the battery is fully charged, the LED on the on/off switch remains lit continuously. After the device has been removed from the charging stand, the display goes out after approx. 15 seconds. (Power saving mode)
- It will take no more than 45 minutes for the appliance to charge to full capacity.

Battery operation

- Switch on the appliance using the on/off switch and, after use, switch it off again (Fig. 2).
- After the appliance has been switched off, the display goes out about 15 seconds later. (power saving mode)
- When the battery is fully charged, the appliance can be used for up to 75 minutes without mains connection. This capacity is attained after approx. 5 - 10 charging cycles.
- When the battery has fully run down, the machine will switch itself off automatically.
- Note: In case of insufficient maintenance of the blade set, the operating time can be reduced considerably.

Cutting with attachment comb

The appliance can also be operated with an attachment comb. The attachment comb has 4 detent positions for adjusting the length of cut. The further the attachment comb is pushed in (retracted), the shorter the length of cut. The length of cut can be adjusted from 3 mm to 6 mm (Fig. 5).

Attaching/removing the attachment comb

- Slide the attachment comb on to the blade set in the direction of the arrow until it reaches the limit stop (Fig. 4a).
- The attachment comb can be removed by pushing it in the direction of the arrow (Fig. 4b).

Cleaning and Care

- Do not immerse the appliance in water!
- After every usage, remove the attachment comb and fold aside the blade set (Fig. 6a). Use the cleaning brush to remove any cut hairs from the blade set and from the housing opening.
- The charging contacts on the appliance and charging stand should always be kept clean.
- Only wipe the appliance with a soft cloth, which may be dampened slightly. Do not use solvents or abrasives!
- The blade set can be cleaned with hygienic spray, order no. 4005-7051. Do not use any other cleaning agents.
- For a long-lasting, good cutting performance, it is important to oil the blade set frequently (Fig. 8). Use only blade set oil for this purpose, order no. 1854-7935 (200 ml).
- Blade set oil and hygienic spray is available from your dealer or our Service Centre.
- If the cutting performance deteriorates after long use despite regular cleaning and oiling, the blade set should be replaced.

Changing the blade set

- Switch off the appliance using the on/off switch (Fig. 2).
- The blade set can be removed by sliding it away from the housing in the direction of the arrow (Fig. 6a).
- Replace the blade set by hooking it into the housing and pressing it down until it clicks into position in the housing (Fig. 6b).

Disposal in EU countries

Do not dispose of the appliance with domestic refuse. As part of the EU Directive governing the disposal of electrical and electronic equipment, the appliance is accepted free of charge by local waste collection points or recycling centres. Correct disposal will ensure environmental protection and prevent any potentially harmful impacts on people and the environment.

Disposal in non-EU countries

- Please dispose of the appliance at the end of its service life in an environmentally friendly manner.
- Disconnect the plug-in transformer from the mains power supply and switch on the appliance to discharge the battery completely.
- Remove the blade set (Fig. 6a) and use a screwdriver to remove the screws on the housing (Fig. 9). Remove the complete drive unit with circuit board (Fig. 10) and remove the plate from the circuit board (Fig. 11).
- Pull the batteries off the circuit board. If necessary, use a screwdriver to pry them off (Fig. 12).
- Take the battery to an appropriate collection point.
- Once the battery has been removed, the appliance may no longer be connected to the mains!

de

en

fr

it

es

pt

nl

sv

no

fi

tr

pl

cs

sk

sl

ro

bg

ru

uk

el

ar

Désignation des éléments

- A** Tête de coupe
- B** Interrupteur marche/arrêt avec indicateur LED
- C** Prise de l'appareil
- D** Socle de recharge
- E** Prise du socle de recharge
- F** Contre-peigne
- G** Huile pour tête de coupe
- H** Brosse de nettoyage
- I** Bloc d'alimentation à fiches
- J** Prise

Consignes de sécurité importantes

Les consignes suivantes doivent impérativement être respectées lors de l'utilisation d'appareils électriques, afin de se protéger contre les blessures et chocs électriques.

Lisez toutes les notices avant d'utiliser l'appareil !

- Utilisez les tondeuses à cheveux et poils exclusivement pour la coupe de cheveux et poils humains.
- Ne branchez l'appareil que sur courant alternatif. Respectez la tension nominale indiquée sur la plaque signalétique.
- Ne touchez en aucun cas un appareil électrique tombé dans l'eau. Débranchez immédiatement la prise.
- N'utilisez jamais un appareil électrique dans la baignoire ou sous la douche.
- Rangez ou stockez toujours les appareils électriques de sorte à ce qu'ils ne puissent pas tomber dans l'eau (par ex. lavabo). Évitez tout contact d'un appareil électrique avec de l'eau ou tout autre liquide.
- Débranchez l'appareil immédiatement après utilisation sauf pour le recharger.
- Débranchez la prise secteur avant de nettoyer l'appareil.
- Cet appareil n'est pas prévu pour une utilisation par des personnes (enfants compris) dont les capacités physiques, sensorielles ou mentales sont amoindries ou manquant d'expériences et de connaissances, sauf si elles sont surveillées ou ont reçu les instructions sur l'utilisation de l'appareil par une personne responsable de leur sécurité. Les enfants doivent être gardés sous surveillance pour éviter qu'ils ne jouent avec l'appareil.
- N'utilisez l'appareil que pour l'utilisation conforme décrite dans le mode d'emploi. Utilisez exclusivement les accessoires recommandés par le fabricant.
- N'utilisez jamais l'appareil si le câble ou le bloc d'alimentation à fiches sont endommagés.
- N'utilisez pas l'appareil s'il ne fonctionne pas correctement, s'il est endommagé ou s'il est tombé dans l'eau. Dans ce cas, renvoyez l'appareil à notre SAV pour qu'il y soit inspecté et réparé. Les appareils électriques ne doivent être réparés que par des spécialistes ayant une formation en électrotechnique.
- Ne portez pas l'appareil à l'aide du câble, ne vous servez pas du câble comme poignée.
- Tenez l'appareil éloigné des surfaces chaudes.
- Ne chargez ni ne stockez un appareil avec un câble vrillé ou pincé.
- N'introduisez jamais et ne laissez jamais tomber des objets dans les ouvertures de l'appareil.
- Utilisez et rangez l'appareil uniquement dans des endroits secs.
- N'utilisez jamais l'appareil dans un environnement dans lequel des aérosols sont utilisés ou dans lequel de l'oxygène est libéré.

- Afin d'éviter toute blessure, n'utilisez pas l'appareil si la tête de coupe est endommagée.
- N'utilisez pas de piles non rechargeables. Faites remplacer vos batteries uniquement par votre SAV.
- L'appareil est équipé d'une double isolation et d'un antiparasitage. Il satisfait aux exigences de la directive UE Compatibilité Électromagnétique 2004/108/CE et à la directive Basse Tension 2006/95/CE.



Ne jetez pas les piles/batteries usagées avec les ordures ménagères. Veuillez mettre les piles/batteries usagées au rebut en respectant les dispositions légales en la matière.

Fonctionnement sur secteur

- Introduisez la prise (J) du bloc d'alimentation à fiches dans la prise de l'appareil (C) (Fig. 1a).
- Branchez le bloc d'alimentation à fiches dans la prise électrique (Fig. 1b).
- Mettez l'appareil en marche avec l'interrupteur marche/arrêt et éteignez-le après utilisation (Fig. 2).

Charger la batterie

- Introduisez la prise (J) du bloc d'alimentation à fiches dans la prise de l'appareil (E) (Fig. 3a). L'appareil peut également être directement branché au bloc d'alimentation à fiches pour être rechargé. (Fig. 1a/b).
- Branchez le bloc d'alimentation à fiches sur la prise électrique (Fig. 3b).
- Éteignez l'appareil avec l'interrupteur marche/arrêt (Fig. 2).
- Placez l'appareil sur le socle de recharge ou branchez-le directement sur le transformateur à fiches (Fig. 1).
- La LED de l'interrupteur marche/arrêt clignote en vert pendant la charge. Une fois la batterie entièrement chargée, le témoin de l'interrupteur marche/arrêt est allumé en continu. Lorsque l'appareil est retiré du socle de recharge, l'indicateur s'allume après environ 15 secondes. (Mode économie de courant)
- Le temps de charge est alors de 45 minutes pour atteindre la capacité maximale.

Fonctionnement sur batterie

- Mettez l'appareil en marche avec l'interrupteur marche/arrêt et éteignez-le après utilisation (Fig. 2).
- Lorsque l'appareil est mis hors tension, le témoin reste allumé pendant environ 15 secondes. (Mode économie de courant)
- Lorsque la batterie est complètement chargée, l'appareil peut être utilisé jusqu'à 75 minutes sans devoir le brancher au secteur. Cette capacité est atteinte après 5-10 cycles de charge environ.
- Lorsque la batterie est complètement déchargée, l'appareil s'éteint automatiquement.
- Remarque : la durée d'utilisation peut considérablement diminuer en cas d'entretien insuffisant de la tête de coupe.

Couper avec le contre-peigne

L'appareil peut également être utilisé avec un contre-peigne. Le contre-peigne peut se régler sur 4 positions différentes, qui permettent de définir la longueur de coupe. Plus le contre-peigne est poussé, plus la longueur de coupe est courte. La longueur de coupe peut être réglée de 3 à 6 mm (Fig. 5).

Mettre en place/enlever le contre-peigne

- Glissez le contre-peigne sur la tête de coupe dans le sens de la flèche, jusqu'à la butée (Fig. 4a).
- Le contre-peigne peut être retiré en tirant dans le sens de la flèche (Fig. 4b).

Nettoyage et entretien

- Ne plongez pas l'appareil dans l'eau.
- Après chaque utilisation, retirez le contre-peigne et rabattez la tête de coupe (Fig. 6a). Enlevez les restes de cheveux de l'ouverture du boîtier et de la tête de coupe à l'aide de la brosse de nettoyage.
- Les contacts de l'appareil et du socle de recharge doivent toujours être propres.
- Essuyez l'appareil uniquement avec un chiffon doux, éventuellement légèrement humide. N'utilisez pas d'abrasifs ou de dissolvants !
- La tête de coupe peut être nettoyée avec un spray hygiénique (Hygiene-Spray) Réf. 4005-7051. Utilisez exclusivement ce produit nettoyant.
- Pour une capacité de coupe performante et durable, il est important d'huiler souvent la tête de coupe (Fig. 8). Pour cela, utilisez exclusivement de l'huile pour tête de coupe Réf. 1854-7935 (200 ml).
- Vous pouvez vous procurer l'huile pour tête de coupe ainsi que le spray auprès de votre revendeur ou de notre SAV.
- Si après une longue durée d'utilisation et malgré un nettoyage et une lubrification tous deux réguliers, la capacité de coupe diminue, il convient de changer la tête de coupe.

Changement de tête de coupe

- Éteignez l'appareil avec l'interrupteur marche/arrêt (Fig. 2).
- La tête de coupe peut être enlevée du boîtier en exerçant une pression dans le sens de la flèche (Fig. 6a).
- Pour remettre la tête de coupe en place, mettez le crochet dans le logement du boîtier et poussez jusqu'à ce qu'elle s'emboîte (Fig. 6b).

Traitement des déchets des pays de l'UE

L'appareil ne doit pas être jeté avec les déchets ménagers. Dans le cadre de la directive UE relative au traitement d'appareils électriques et électroniques, l'appareil sera repris gratuitement dans les points de collecte ou déchetteries municipaux. Le traitement des déchets conforme protège l'environnement et empêche les impacts possibles sur l'homme et l'environnement.

Traitement des déchets hors pays de l'UE

- À la fin de sa durée de vie, l'appareil doit être traité de façon à respecter l'environnement.
- Retirez le bloc d'alimentation à fiches de la prise et mettez l'appareil sous tension afin de décharger complètement la batterie.
- Enlevez la tête de coupe (Fig. 6a) et retirez la vis de l'ouverture du boîtier à l'aide d'un tournevis (Fig. 9). Retirez l'ensemble du moteur avec circuit imprimé (Fig. 10) et enlevez le circuit imprimé du support (Fig. 11).
- Débranchez la cellule de la batterie du circuit imprimé. Pour l'enlever, utilisez au besoin un tournevis (Fig. 12).
- Amenez la batterie dans un centre de collecte approprié.
- Une fois la batterie retirée, ne branchez plus l'appareil au secteur !

Denominazione dei componenti

- A** Testina di taglio
- B** Interruttore accensione/spegnimento con LED
- C** Presa dell'apparecchio
- D** Base di ricarica
- E** Presa della base di ricarica
- F** Pettine regolacapelli
- G** Olio per la testina
- H** Spazzolino
- I** Alimentatore switching da rete
- J** Spina di connessione

Importanti avvertenze di sicurezza

Si raccomanda di seguire attentamente le seguenti avvertenze durante l'uso di dispositivi elettrici, onde garantire la propria sicurezza:

Prima di utilizzare l'apparecchio, leggere attentamente tutte le istruzioni!

- Utilizzare i tagliacapelli solo per tagliare capelli umani.
- Collegare l'apparecchio solo a corrente alternata. Osservare la tensione nominale indicata sulla targhetta.
- Non toccare in nessun caso un apparecchio elettrico caduto in acqua. Provvedere immediatamente a staccare la spina.
- Non usare mai gli apparecchi elettrici nella vasca da bagno o sotto la doccia.
- Riporre e custodire gli apparecchi elettrici sempre in modo che non possano cadere in acqua (ad es. nel lavandino). Evitare che gli apparecchi elettrici vengano a contatto con l'acqua o con altri liquidi.
- Staccare sempre la spina elettrica subito dopo l'uso dell'apparecchio, tranne quando questo è sotto carica.
- Staccare la spina prima di procedere alla pulizia dell'apparecchio.
- Questo apparecchio non è destinato all'impiego da parte di persone (ivi inclusi anche i bambini) con ridotte capacità fisiche, sensoriali o psichiche o, ancora, che non abbiano esperienza o competenza nell'uso del medesimo, a meno che non vengano sorvegliati o ricevano istruzioni sull'uso dell'apparecchio da una persona che è responsabile della loro sicurezza. Sorvegliare i bambini, onde accertare che non utilizzino l'apparecchio come un giocattolo.
- Impiegare l'apparecchio soltanto per lo scopo descritto nelle istruzioni, in conformità alla destinazione d'uso. Utilizzare soltanto gli accessori consigliati dal costruttore.
- Mai utilizzare l'apparecchio con un cavo elettrico o con un alimentatore switching da rete danneggiati. Mai utilizzare l'apparecchio se non funziona correttamente, se è danneggiato o se è caduto nell'acqua. In tutti questi casi inviare l'apparecchio al nostro Centro di Assistenza a scopo di controllo e riparazione. Gli apparecchi elettrici devono essere riparati esclusivamente da personale specializzato con formazione elettrotecnica.
- Non trasportare mai l'apparecchio tenendolo per il cavo elettrico e non usare il cavo come impugnatura.
- Tenere l'apparecchio lontano da superfici calde.
- Non ricaricare o conservare l'apparecchio con il cavo attorcigliato o piegato.
- Mai infilare o far cadere oggetti nelle aperture dell'apparecchio.
- Usare e conservare l'apparecchio solo in ambienti asciutti.

- Non utilizzare mai l'apparecchio in ambienti in cui si fa uso di prodotti aerosol (spray) o nei quali si liberi ossigeno.
- Per evitare lesioni, non adoperare mai l'apparecchio se la testina è danneggiata.
- Non impiegare pile monouso. Far cambiare la batteria soltanto presso un Centro di Assistenza.
- L'apparecchio è isolato e schermato. Soddisfa i requisiti della direttiva UE in materia di compatibilità elettromagnetica 2004/108/CE e la direttiva sulla bassa tensione 2006/95/CE.



Non gettare le pile/batterie esauste nei rifiuti domestici. Smaltire le pile/batterie esauste secondo le disposizioni di legge.

Funzionamento a rete

- Inserire il connettore (J) dell'alimentatore switching nella presa dell'apparecchio (C) (Fig. 1a).
- Inserire l'alimentatore switching da rete nella presa (fig. 1b).
- Utilizzare l'interruttore di accensione per accendere l'apparecchio e spegnerlo al termine del suo utilizzo (Fig. 2).

Carica della batteria

- Inserire il connettore (J) dell'alimentatore switching nella presa del caricatore (E) (Fig. 3a). L'apparecchio può essere caricato anche direttamente tramite il trasformatore a spina. (Fig. 1a/b).
- Infilare l'alimentatore switching da rete del trasformatore nella presa (Fig. 3b).
- Utilizzando l'interruttore di accensione/spegnimento, spegnere l'apparecchio (Fig. 2).
- Inserire l'apparecchio nella base caricatore o collegarlo direttamente con il trasformatore a spina. (Fig. 1).
- Durante la fase di carico, il LED dell'interruttore lampeggerà di colore verde. Una volta terminata la ricarica, il LED dell'interruttore di accensione/spegnimento resterà acceso fisso. Una volta estratto l'apparecchio dalla base, il LED si spegnerà dopo circa 15 secondi. (Modalità di risparmio energetico).
- Per il raggiungimento della massima capacità il tempo di carica è di max 45 minuti.

Funzionamento a batteria

- Utilizzare l'interruttore di accensione per accendere l'apparecchio e spegnerlo al termine del suo utilizzo (Fig. 2).
- Una volta spento l'apparecchio, il LED si spegnerà dopo circa 15 secondi. (Modalità di risparmio energetico).
- Se la batteria è completamente carica, l'apparecchio ha un'autonomia d'uso fino a 75 minuti. Questa capacità si raggiunge dopo ca. 5 - 10 cicli di carica.
- A batteria scarica, l'apparecchio si spegne automaticamente.
- Avvertenza: In caso di insufficiente cura della testina di taglio, l'autonomia può ridursi fino alla metà del valore indicato.

Taglio con pettini regolacapelli

L'apparecchio può essere fatto funzionare anche con pettini regolacapelli. Il pettine intercambiabile può essere regolato in 4 posizioni a seconda della lunghezza di taglio desiderata. Quanto più il pettine intercambiabile viene inserito, tanto più si accorcia la lunghezza di taglio. In questo modo la lunghezza di taglio può essere regolata da 3 mm a 6 mm (Fig. 5).

Inserimento / rimozione del pettine regolacapelli

- Apporre il pettine regolacapelli sulla testina e spingerlo in direzione della freccia fino all'arresto (fig. 4a).
- Il pettine regolacapelli può essere tolto agevolmente spingendolo in direzione della freccia (fig. 4b).

Pulizia e manutenzione

- Non immergere l'apparecchio in acqua!
- Dopo ciascun utilizzo estrarre il pettine regolacapelli e richiudere la testina (Fig. 6a). Con lo spazzolino eliminare i resti di capelli dall'apertura e dalla testina.
- Tenere sempre puliti i contatti di carica sull'apparecchio e sulla base di ricarica.
- Pulire l'apparecchio solo con un panno morbido, eventualmente leggermente umido. Non utilizzare solventi o detersivi abrasivi!
- La testina può essere pulita con uno spray igienico, art. n° 4005-7051. Usare esclusivamente questo detergente.
- Per una buona e durevole prestazione di taglio, è importante oliare spesso la testina (fig. 8). A tal fine utilizzare esclusivamente l'olio per testine, art. n° 1854-7935 (200 ml).
- Potete acquistare l'olio per testine e lo spray igienico presso il vostro rivenditore o il nostro Centro di Assistenza.
- Se in seguito ad un utilizzo prolungato la prestazione di taglio diminuisce pur avendo pulito ed oliato regolarmente, si consiglia di cambiare la testina.

Ricambio della testina di taglio

- Utilizzando l'interruttore di accensione/spengimento, spegnere l'apparecchio (Fig. 2).
- È possibile rimuovere la testina spingendola via dal corpo in direzione della freccia (Fig. 6a).
- Per rimetterla in sede, poggiare la testina con il gancio nell'attacco presente sul corpo e spingerla verso il basso fino all'incastro (fig. 6b).

Smaltimento per i paesi dell'UE

L'apparecchio non può essere smaltito gettandolo nei rifiuti domestici. In conformità a quanto previsto dalla direttiva europea in materia di smaltimento dei dispositivi elettrici ed elettronici, l'apparecchio può essere gettato e smaltito gratuitamente presso i punti di raccolta previsti dal comune nonché negli appositi contenitori per i diversi materiali da riciclare. Uno smaltimento conforme alle prescrizioni di legge garantisce la tutela dell'ambiente ed impedisce possibili effetti dannosi sull'uomo e sull'ambiente medesimo.

Procedure di smaltimento per i paesi all'infuori dell'UE

- Alla fine del ciclo di vita dell'apparecchio, smaltire quest'ultimo in modo ecocompatibile.
- Estrarre il trasformatore dalla presa e accendere l'apparecchio, in maniera tale che la batteria si scarichi completamente.
- Rimuovere la testina (fig. 6a) e togliere con un cacciavite le viti sull'impugnatura (fig. 9). Con la scheda togliere l'intero meccanismo (Fig. 10) e quindi rimuovere la scheda dal supporto (Fig. 11).
- Togliere la cella della batteria dalla piastra. A tale scopo usare eventualmente un cacciavite per far leva (fig. 12).
- Conferire la batteria a un centro di raccolta appropriato.
- Dopo la rimozione della batteria, l'apparecchio non deve essere più collegato alla rete elettrica!

Componentes

- A** Cabezal de corte
- B** Interruptor de conexión/desconexión con indicador LED
- C** Conexión del aparato
- D** Cargador
- E** Conexión del cargador
- F** Peine
- G** Aceite para el cabezal de corte
- H** Cepillo de limpieza
- I** Fuente de alimentación conmutada
- J** Clavija de conexión

Indicaciones importantes para la seguridad

Deben observarse las indicaciones siguientes para evitar sufrir lesiones y descargas eléctricas cuando se utilicen aparatos eléctricos:

Lea todas las instrucciones antes de utilizar el aparato

- Utilice la máquina de corte de pelo exclusivamente para cortar cabello en humanos.
- Utilice sólo corriente alterna para alimentar el aparato. Tenga en cuenta la tensión nominal especificada en el aparato.
- No debe tocarse bajo ningún concepto un aparato eléctrico que se haya caído al agua. Desconecte inmediatamente el enchufe de red.
- No utilice nunca un aparato eléctrico en la bañera o la ducha.
- Coloque y guarde siempre los aparatos eléctricos de modo que no puedan caer al agua (p. ej., al lavabo). Evite que los aparatos eléctricos entren en contacto con agua u otros líquidos.
- Desconecte el enchufe de red inmediatamente después de utilizar el aparato salvo cuando deba cargarse.
- Antes de limpiar el aparato desconecte el enchufe de red.
- Este aparato no está indicado para el uso por parte de personas (incluidos niños) con capacidades físicas, mentales o sensoriales disminuidas o que no posean los conocimientos o experiencia necesarios para tal uso, a menos que dichas personas sean supervisadas o hayan sido instruidas en el uso del aparato por parte de una persona que se hace responsable de su seguridad. Mantenga a los niños alejados y controlados de forma que no puedan jugar con el aparato.
- Utilice el aparato únicamente de acuerdo con la finalidad de uso descrita en las instrucciones de uso. Deben utilizarse exclusivamente los accesorios recomendados por el fabricante.
- No utilice nunca el aparato con un cable eléctrico o una fuente de alimentación conmutada dañados. No utilice el aparato en caso de que no funcione debidamente, esté dañado o se haya caído al agua. En tales casos, envíe el aparato a nuestro Departamento de Atención al Cliente para su inspección y reparación. Los aparatos eléctricos sólo pueden ser reparados por personal técnico con formación electrotécnica.
- No sujete el aparato por el cable eléctrico ni utilice el cable como si fuera el mango.
- Mantenga el aparato alejado de superficies calientes.
- No cargue ni guarde el aparato con el cable torcido o aplastado.
- No introduzca ni deje caer objetos en las aberturas del aparato.
- Utilice y almacene el aparato sólo en lugares secos.
- No utilice nunca el aparato en entornos en los que se usen aerosoles (sprays) o en los que se haya liberado oxígeno.

- Para evitar lesiones, no utilice nunca el aparato si el cabezal de corte está dañado.
- No utilice pilas desechables. Las baterías deben cambiarse exclusivamente en el Departamento de Atención al Cliente.
- El aparato está dotado de aislamiento de protección y sistema de eliminación de parásitos. Cumple con las disposiciones de la directiva de la UE 2004/108/CE sobre compatibilidad electromagnética y de la directiva 2006/95/CE sobre baja tensión.



Las pilas/baterías usadas no deben mezclarse con los residuos de la basura doméstica. Deseche las pilas/baterías usadas de acuerdo con las disposiciones legales.

Funcionamiento con alimentación de red

- Conecte la clavija de conexión (J) de la fuente de alimentación conmutada a la conexión del aparato (C) (fig. 1a).
- Conecte la fuente de alimentación conmutada a la toma de corriente (fig. 1b).
- Encienda y apague el aparato después de su uso con el interruptor de conexión/desconexión (fig. 2).

Carga de la batería

- Conecte la clavija de conexión (J) de la fuente de alimentación conmutada a la conexión del cargador (E) (fig. 3a). El aparato también puede cargarse conectándolo directamente a la fuente de alimentación conmutada. (Fig. 1a/b).
- Conecte la fuente de alimentación conmutada a la toma de corriente (fig. 3b).
- Apague el aparato con el interruptor de conexión/desconexión (fig. 2).
- Coloque el aparato en el cargador o conéctelo directamente con el transformador (fig. 1).
- Durante la carga el LED del interruptor de conexión/desconexión se ilumina en verde y parpadea. Cuando la batería está completamente cargada permanece encendido el LED del interruptor de conexión/desconexión. Una vez retirado el aparato del cargador, el indicador se apaga después de unos 15 segundos (modo de ahorro de energía).
- El tiempo de carga para volver a alcanzar la plena capacidad es de hasta 45 minutos.

Funcionamiento con batería

- Encienda y apague el aparato después de su uso con el interruptor de conexión/desconexión (fig. 2).
- Una vez desconectado el aparato, el indicador se apaga después de unos 15 segundos (modo de ahorro de energía).
- Con la batería completamente cargada, el aparato puede funcionar hasta 75 minutos sin necesidad de conectarlo a la red. Esta autonomía se consigue después de entre 5 y 10 ciclos de carga.
- Si la batería está descargada, el aparato se apaga automáticamente.
- Nota: Si el mantenimiento del cabezal de corte es insuficiente, es posible que la autonomía se reduzca notablemente.

Corte con peine

El aparato se puede utilizar también con un peine. El peine puede enclavarse en 4 posiciones distintas para ajustar la longitud de corte. Cuanto más se introduzca el peine en el aparato, menor será la longitud de corte. Se puede ajustar una longitud de corte de entre 3 mm y 6 mm (fig. 5).

Colocación y extracción del peine

- Deslice el peine sobre el cabezal de corte en el sentido de la flecha hasta el tope (fig. 4a).
- El peine puede retirarse fácilmente empujándolo en el sentido de la flecha (fig. 4b).

Limpieza y mantenimiento

- No sumerja el aparato en agua.
- Después de cada uso desmonte el peine y abra el cabezal de corte (fig. 6a). Elimine los restos de pelo de la abertura de la carcasa y del cabezal de corte con el cepillo de limpieza.
- Los contactos de carga del aparato y del cargador deben mantenerse siempre limpios.
- Limpie el aparato únicamente con un paño suave y, en caso necesario, ligeramente humedecido. No utilice disolventes ni productos de limpieza abrasivos.
- El cabezal de corte puede limpiarse con un spray de limpieza, n.º art. 4005-7051. Utilice únicamente dicho producto de limpieza.
- Recomendamos lubricar el cabezal de corte con regularidad para garantizar una óptima calidad de corte durante mucho tiempo (fig. 8). Utilice únicamente el aceite especial para cabezales de corte, n.º art. 1854-7935 (200 ml).
- Puede solicitar tanto el aceite para cabezales de corte como el spray de limpieza a su proveedor habitual o a nuestro Departamento de Atención al Cliente.
- En el caso de que, a pesar de limpiar y lubricar el cabezal regularmente, su capacidad de corte disminuya después de un uso prolongado, éste deberá cambiarse.

Cambio del cabezal de corte

- Apague el aparato con el interruptor de conexión/desconexión (fig. 2).
- Extraiga el cabezal de corte retirándolo de la carcasa en el sentido de la flecha (fig. 6a).
- Para volver a utilizar el aparato, introduzca el cabezal en la carcasa con el gancho en el alojamiento y presiónelo contra la carcasa hasta que encaje (fig. 6b).

Eliminación de residuos en los países de la UE



El aparato no debe desecharse con la basura doméstica. Conforme a la Directiva europea sobre reciclaje de residuos de aparatos eléctricos y electrónicos, los puntos de recogida y reciclaje municipales se harán cargo del aparato sin coste alguno. Con una eliminación de residuos adecuada se protege el medio ambiente y se evitan posibles efectos perjudiciales para el hombre y el entorno.

Eliminación de residuos en países de fuera de la UE

- Al término de su vida útil, el aparato debe ser desechado de forma respetuosa con el medio ambiente.
- Desenchufe la fuente de alimentación conmutada de la toma de corriente y encienda el aparato para que la batería se descargue por completo.
- Retire el cabezal de corte (fig. 6a) y extraiga el tornillo de la carcasa con un destornillador (fig. 9). Retire el accionamiento completo con la placa (fig. 10) y separe la placa del soporte (fig. 11).
- Separe la batería de la placa. En caso necesario, utilice un destornillador para hacer palanca (fig. 12).
- Deposite la batería en un punto de recogida adecuado.
- Una vez retirada la batería, no puede volver a conectar el aparato a la red.

Designação das peças

- A** Conjunto de lâminas
- B** Interruptor com indicador LED
- C** Tomada do aparelho
- D** Carregador
- E** Tomada do carregador
- F** Pente encaixável
- G** Óleo para o conjunto de lâminas
- H** Escova de limpeza
- I** Transformador de ficha
- J** Ficha de ligação do aparelho

Notas de segurança importantes

Ao utilizar aparelhos eléctricos, deve-se seguir as seguintes indicações para evitar ferimentos e choques eléctricos:

Antes da utilização do aparelho ler todas as instruções!

- Utilizar máquinas para corte de cabelo exclusivamente para cortar cabelo humano.
- Apenas ligar o aparelho à tensão alternada. Observar a tensão nominal indicada na placa de características.
- Nunca tocar num aparelho eléctrico que tenha caído dentro de água. Retirar de imediato a ficha de rede.
- Nunca utilizar aparelhos eléctricos na banheira ou no duche.
- Sempre colocar ou arrumar aparelhos eléctricos de modo de que não possam cair dentro da água (por ex. lavatório). Evitar o contacto de aparelhos eléctricos com a água ou outros líquidos.
- A não ser para carregar, retirar sempre a ficha de rede logo a seguir à utilização.
- Antes de limpar o aparelho, retirar a ficha de rede.
- Este aparelho não deve ser utilizado por pessoas (incluindo crianças) com capacidades físicas, sensoriais ou psíquicas reduzidas ou que não tenham experiência e conhecimentos suficientes, excepto se forem supervisionadas por uma pessoa ou se esta pessoa as ensinar a utilizar o aparelho, sendo responsável pela sua segurança. As crianças devem ser supervisionadas de modo a garantir que não brincam com o aparelho.
- Utilizar o aparelho apenas para os fins descritos no manual de utilização. Utilizar exclusivamente acessórios recomendados pelo fabricante.
- Nunca utilizar o aparelho com um cabo eléctrico ou um transformador de ficha danificado. Não utilizar o aparelho quando não funciona devidamente, está danificado ou tenha caído dentro de água. Nestes casos enviar o aparelho para a inspecção e reparação para o nosso centro de serviço. Os aparelhos eléctricos só podem ser reparados por técnicos com formação electrotécnica.
- Para transportar o aparelho, nunca segurá-lo no cabo e não utilizar o cabo como pega.
- Manter o aparelho à distância de superfícies quentes.
- Não guardar ou carregar o aparelho com o cabo torcido ou dobrado.
- Nunca inserir ou deixar cair objectos nas aberturas do aparelho.
- Utilizar e guardar o aparelho apenas em lugares secos.
- Nunca utilizar o aparelho em zonas em que tenham sido utilizados produtos aerossóis (sprays) ou onde tenha sido libertado oxigénio.
- Para evitar lesões, nunca utilizar o aparelho enquanto o conjunto de lâminas estiver danificado.

- Não utilizar pilhas não recarregáveis. Substituir os acumuladores exclusivamente no centro de serviço.
- O aparelho está isolado e protegido contra interferências. O aparelho está conforme a directiva de compatibilidade electromagnética 2004/108/CEE e a directiva para equipamento eléctrico de baixa tensão 2006/95/CEE.



As pilhas/acumuladores utilizados não pertencem ao lixo doméstico. Eliminar pilhas/acumuladores usadas utilizadas conforme a legislação.

Funcionamento eléctrico

- Colocar a ficha de ligação do aparelho (J) do transformador de ficha na tomada do aparelho (C) (Fig. 1a).
- Colocar o transformador de ficha na tomada (Fig. 1b).
- Ligar o aparelho com o interruptor de ligar e desligar e desligá-lo (Fig. 2) após utilização.

Carregar o acumulador

- Colocar a ficha de ligação do aparelho (J) do transformador de ficha na tomada do carregador (E) (Fig. 3a). O aparelho também pode ser ligado directamente ao transformador de ficha para carregar. (Fig. 1a/b).
- Colocar o transformador de ficha na tomada (Fig. 3b).
- Desligar o aparelho com o interruptor de ligar e desligar (Fig. 2).
- Colocar o aparelho no carregador ou ligar directamente ao transformador de mesa (Fig. 1).
- Durante o carregamento, o LED do interruptor fica verde e pisca. O LED do interruptor acende-se quando o acumulador estiver completamente carregado. Após retirar o aparelho do carregador, o indicador apaga-se após aprox. 15 segundos. (Modo de poupança de energia)
- O tempo de carregamento, até atingir toda a capacidade, será até 45 minutos.

Funcionamento com acumulador

- Ligar o aparelho com o interruptor de ligar e desligar e desligá-lo (Fig. 2) após utilização.
- Após desligar o aparelho, o indicador apaga-se aprox. 15 segundos depois. (Modo de poupança de energia)
- Com o acumulador completamente carregado, o aparelho pode ser utilizado até 75 minutos sem ligação à rede. Esta capacidade será atingida ao fim de aprox. 5 - 10 ciclos de carregamento.
- Com os acumuladores descarregados a máquina desliga-se automaticamente.
- Nota: Se o conjunto de lâminas não tiver a manutenção adequada, poderá ver reduzida a sua vida útil.

Cortar com o pente encaixável

O aparelho também pode ser utilizado com um pente encaixável. É possível ajustar o pente encaixável em 4 níveis de encaixe para regular o comprimento do corte. Quanto mais o pente encaixável for introduzido, mais curto é o corte. O comprimento do corte pode então ser regulado de 3 mm até 6 mm (Fig. 5).

Colocar e retirar o pente encaixável

- Introduzir o pente encaixável no conjunto de lâminas no sentido da seta, até ao batente (Fig. 4a).
- O pente encaixável retira-se pressionando-o no sentido da seta (Fig. 4b).

Limpeza e manutenção

- Não mergulhar o aparelho na água!
- Após cada utilização, deve-se retirar o pente encaixável e dobrar o conjunto de lâminas (Fig. 6a). Usar a escova de limpeza para tirar restos de cabelo da abertura do cárter e do conjunto de lâminas.
- Manter os contactos de carregamento no aparelho e no carregador sempre limpos.
- Limpar o aparelho com um pano macio e eventualmente ligeiramente húmido. Não utilizar dissolventes ou produtos de limpeza agressivos!
- O conjunto de lâminas pode ser limpo com um spray de higiene, número para encomendar 4005-7051.

Utilizar exclusivamente este produto de limpeza.

- Para uma potência boa de corte e de longa duração é importante lubrificar o conjunto de corte com frequência (Fig. 8). Para tal, utilizar exclusivamente o óleo do conjunto de lâminas, número para encomenda 1854-7935 (200 ml).
- O óleo do conjunto de lâminas e o spray de higiene estão à venda no seu comerciante ou no nosso centro de serviço.
- Caso, após um tempo de utilização longo e apesar da limpeza e lubrificação regular, a potência de corte diminuiu, o conjunto de lâminas deve ser substituído.

Substituir o conjunto de lâminas

- Desligar o aparelho com o interruptor de ligar e desligar (Fig. 2).
- O conjunto de lâminas retira-se, pressionando-o no sentido da seta para fora do cárter (Fig. 6a).
- Para voltar a colocar o conjunto de lâminas, colocá-lo com o gancho no suporte do cárter e pressioná-lo no sentido do cárter até encaixar (Fig. 6b).

Eliminação, países UE



O aparelho não deve ser considerado lixo doméstico. No âmbito da directiva da UE relativamente à eliminação de aparelhos eléctricos e electrónicos, o aparelho é aceite gratuitamente nos locais de recolha das comunidades ou em ecocentros. A eliminação correcta ajuda o meio ambiente e evita possíveis efeitos prejudiciais para o ser humano e para o meio ambiente.

Eliminação, países fora da UE

- Eliminar o aparelho no fim da sua vida útil, de modo a que não prejudique o ambiente.
- Retirar o transformador de ficha da tomada e ligar o aparelho de modo a que o acumulador fique completamente descarregado.
- Retirar o conjunto de lâminas (Fig. 6a) e desapertar com uma chave de fendas o parafuso do cárter (Fig. 9). Retirar o accionamento completo juntamente com a platina (Fig. 10), e tirar a platina do suporte (Fig. 11).
- Retirar o acumulador da platina. Para tal, se necessário, utilizar uma chave de fendas para levantar (Fig. 12).
- Depositar o acumulador num local adequado.
- Após retirar o acumulador, o aparelho não pode voltar a ser ligado à rede!

Benaming van de onderdelen

- A Snijkop
- B Aan-/Uitschakelaar met led-indicatie
- C Apparaatbus
- D Oplaadstandaard
- E Bus oplaadstandaard
- F Opzetkam
- G Olie voor de snijkop
- H Reinigingsborstel
- I Adapter
- J Apparaataansluitstekker

Belangrijke veiligheidsaanwijzingen

Bij het gebruik van elektrische apparatuur dienen voor de eigen veiligheid de volgende maatregelen tegen letsel en stroomstoten in ieder geval te worden nageleefd:

Voor het gebruik van het apparaat moeten alle aanwijzingen worden doorgelezen!

- Gebruik de tondeuse uitsluitend voor het knippen van haar bij mensen.
- Sluit het apparaat alleen op wisselspanning aan. Let op de aangegeven netspanning op het typeplaatje.
- Een in het water gevallen elektrisch apparaat mag in geen geval worden aangeraakt. Trek meteen de stekker uit het stopcontact.
- Elektrische apparatuur mag nooit in bad of onder de douche worden gebruikt.
- Elektrische apparatuur moet steeds zo worden weggelegd resp. bewaard dat deze niet in het water (bijv. wasbak) kan vallen. Vermijd het contact van elektrische apparatuur met water en andere vloeistoffen.
- Behalve bij het opladen altijd meteen na het gebruik de stekker uit het stopcontact trekken.
- Voor het reinigen van het apparaat moet de stekker uit het stopcontact worden getrokken.
- Dit apparaat is niet bestemd voor gebruik door personen (inclusief kinderen) met beperkte lichamelijke, zintuiglijke of mentale vaardigheden of met onvoldoende ervaring of kennis, tenzij zij onder toezicht staan van of aan hen instructies met betrekking tot het gebruik van het apparaat zijn gegeven door een persoon die verantwoordelijk is voor hun veiligheid. Zie erop toe dat kinderen niet met het apparaat spelen.
- Het apparaat mag alleen worden gebruikt voor het doel waarvoor het bestemd is, dat wil zeggen voor het door de fabrikant beoogde gebruiksdoel, zoals aangegeven in de gebruiksaanwijzing. Gebruik uitsluitend de door de fabrikant aanbevolen accessoires.
- Gebruik het apparaat nooit met een beschadigd snoer of adapter. Gebruik het apparaat niet wanneer het niet correct functioneert, wanneer het beschadigd is of wanneer het in het water is gevallen. In dergelijke gevallen moet het apparaat ter inspectie en reparatie naar ons service center worden opgestuurd. Elektrische apparaten mogen alleen door elektrotechnisch geschoolde professionals gerepareerd worden.
- Het apparaat mag, om het te dragen, niet aan het stroomsnoer worden vastgehouden en het snoer mag niet als handvat worden gebruikt.
- Het apparaat moet verwijderd worden gehouden van hete oppervlakken.
- Het apparaat mag niet met een verdraaid of geknikt snoer worden opgeladen of bewaard.
- Steek nooit voorwerpen in de openingen van het apparaat en laat deze er evenmin invallen.
- Gebruik en bewaar het apparaat alleen in droge ruimten.

- Het apparaat mag nooit worden gebruikt in een omgeving waar producten uit spuitbussen worden gebruikt of waar zuurstof vrijkomt.
- Voorkom letsel: gebruik het apparaat nooit wanneer de snijkop beschadigd is.
- Gebruik geen wegwerpbatterijen. Laat accu's uitsluitend in het Service Center vervangen.
- Dit apparaat is geïsoleerd en ontstoord. Het apparaat voldoet aan de EU-richtlijn voor elektromagnetische compatibiliteit 2004/108/EG en aan de laagspanningsrichtlijn 2006/95/EG.



Lege batterijen/accu's horen niet thuis in het huisvuil. Verwijder lege batterijen/accu's overeenkomstig de wettelijke voorschriften.

Gebruik op netvoeding

- Steek de apparaataansluitstekker (J) van de adapter in de apparaatbus (C) (afb. 1a).
- Steek de adapter in het stopcontact (afb. 1b).
- Met de aan-/uitschakelaar het apparaat inschakelen en na het gebruik uitschakelen (afb. 2).

Accu laden

- Steek de apparaataansluitstekker (J) van de adapter in de oplaadstandaardbus (E) (afb. 3a). U kunt het apparaat ook direct op de adapter aansluiten om het op te laden (afb. 1a/b).
- Steek de adapter in het stopcontact (afb. 3b).
- Schakel met de aan-/uitschakelaar het apparaat uit (afb. 2).
- Plaats het apparaat in de acculader of verbind het rechtstreeks met de stekkertrafo (afb. 1).
- Tijdens het opladen knippert de groene led van de aan-/uitschakelaar. Als de accu volledig is opgeladen brandt de led van de aan-/uitschakelaar permanent. Nadat het apparaat uit de oplaadstandaard is genomen, gaat de weergave na ca. 15 seconden uit. (energiebesparende modus)
- De oplaadtijd tot aan het bereiken van de volle capaciteit bedraagt maximaal 45 minuten.

Accubedrijf

- Gebruik de aan-/uitschakelaar om het apparaat in te schakelen en na het gebruik weer uit te schakelen (afb. 2).
- Ca. 15 seconden nadat het apparaat is uitgeschakeld, gaat de weergave uit. (energiebesparende modus)
- Als de accu volledig is opgeladen kan het apparaat max. 75 minuten zonder netvoeding gebruikt worden. Deze capaciteit wordt na ca. 5 - 10 oplaadcycli bereikt.
- Als de accu leeg is, schakelt het apparaat automatisch uit.
- Tip: Bij onvoldoende onderhoud aan de snijkop kan de gebruiksduur van de accu aanzienlijk afnemen.

Knippen met opzetkam

Het apparaat kan ook worden gebruikt met een opzetkam. De opzetkam kan in 4 standen voor verschillende kniplengtes worden ingesteld. Hoe verder de opzetkam wordt ingeschoven, des te korter de kniplengte. De kniplengte kan zo van 3 tot 6 mm ingesteld worden (afb. 5).

Opzetkam monteren / demonteren

- Schuif de opzetkam in de richting van de pijl tot aan de stootnok op de snijkop (afb. 4a).
- De opzetkam kan worden verwijderd door deze in pijlrichting te verschuiven (afb. 4b).

Reiniging en onderhoud

- Het apparaat mag niet in water worden ondergedompeld!
- Verwijder de opzetkam telkens na het gebruik en klap de snijkop weg (afb. 6a). Verwijder de haarresten met de reinigingsborstel uit de opening van de behuizing en van de snijkop.
- De oplaadcontacten op het apparaat en op de oplaadstandaard moeten steeds schoon worden gehouden.
- Het apparaat mag slechts met een zachte, eventueel licht vochtige doek worden afgewreven. Gebruik geen oplos- en schuurmiddelen!
- De snijkop kan met een hygiënespray bestelnr. 4005-7051 worden gereinigd. Gebruik uitsluitend dit reinigingsmiddel.
- Voor goed en langdurig knippen is het van belang de snijkop veelvuldig te oliën (afb. 8). Gebruik hiervoor uitsluitend snijkopolie best. nr. 1854-7935 (200 ml).
- Snijkopolie en hygiënespray kunt u via uw dealer of ons Service Center bestellen.
- Wanneer na langere gebruiksduur ondanks regelmatige reiniging en smering de knipcapaciteit afneemt, moet de snijkop worden vervangen.

De snijkop vervangen

- Schakel met de aan-/uitschakelaar het apparaat uit (afb. 2).
- De snijkop kan worden verwijderd door deze in pijlrichting van de behuizing af te drukken (afb. 6a).
- Om de snijkop opnieuw aan te brengen, moet deze met de haak in de houder aan de behuizing worden geplaatst en in de behuizing worden gedrukt, totdat hij vastklikt (Abb. 6b).

Afdanken EU-landen



Dank het apparaat niet via het huisvuil af. In het kader van de EU-richtlijn over het afdanken van elektrische en elektronische apparatuur kan het apparaat kosteloos bij de desbetreffende gemeentelijke inzamelpunten worden ingeleverd. Afdanken volgens de voorschriften spaart het milieu en voorkomt mogelijke schadelijke gevolgen voor mens en milieu.

Afdanken in andere dan EU-landen

- Het apparaat moet aan het einde van zijn levensduur langs milieuvriendelijke weg worden opgeruimd.
- Trek de adapter uit het stopcontact en schakel het apparaat in, zodat de accu volledig wordt ontladen.
- Verwijder de snijkop (afb. 6a) en verwijder met een schroevendraaier de schroef uit de behuizing (afb. 9). Neem de volledige aandrijving met printplaat uit het apparaat (afb. 10) en scheid de printplaat van de drager (afb. 11).
- Trek de accucel van de printplaat af. Gebruik hiervoor eventueel een schroevendraaier om de accucel los te wrikken (afb. 12).
- Geef de accu bij een hiervoor bestemd verzamelpunt af.
- Het apparaat mag zonder accu niet meer op het net worden aangesloten!

Komponenternas beteckning

- A** Klippsats
- B** Strömbrytare med LED-indikator
- C** Apparatens uttag
- D** Laddningsställ
- E** Laddningsställets uttag
- F** Kam
- G** Olja till klippsatsen
- H** Rengöringsborste
- I** Kontaktkopplingsnättdel
- J** Transformatorns apparatkontakt

Viktig säkerhetsinformation

Följ för din egen säkerhet, för att undvika skador och elchocker, alltid instruktionerna nedan när du använder elektriska apparater:

Läs igenom alla instruktioner innan du använder apparaten!

- Hårklippsmaskinen får endast användas för klippning av mänskligt hår.
- Apparaten får endast anslutas till växelström. Kontrollera den angivna spänningen på typskylten.
- Vidrör aldrig en elektrisk apparat som har fallit i vatten. Dra omedelbart ur kontakten ur eluttaget.
- Elektriska apparater får inte användas i badkar eller i duschen.
- Elektriska apparater ska förvaras så att de inte kan falla i vatten (t.ex. i tvättstället). Undvik att elektriska apparater kommer i kontakt med vatten och andra vätskor.
- Dra ut kontakten ur eluttaget så snart du är klar med apparaten, om den inte ska laddas.
- Dra ut kontakten innan du rengör apparaten.
- Denna apparat är inte avsedd att användas av personer (och inte heller av barn) med nedsatt fysisk, sensorisk eller intellektuell förmåga eller av personer som inte är förtrogna med apparatens funktionssätt. Dessa personer får endast använda apparaten om de fått en detaljerad anvisning om apparatens funktion eller om de arbetar under uppsyn av en erfaren person som är ansvarig för deras säkerhet. Se till att inga barn kan komma åt apparaten för att leka med den.
- Apparaten får endast användas för de ändamål som beskrivs i bruksanvisningen. Använd endast tillbehör som rekommenderas av tillverkaren.
- Använd aldrig apparaten om strömledaren eller kontaktkopplingsnättdelen är skadad. Använd inte apparaten om den inte fungerar korrekt, om den är skadad eller om den har fallit i vatten. Skicka i så fall apparaten till vårt servicecenter för inspektion och reparation. Elektriska apparater får endast repareras av yrkesmän med elektroteknisk utbildning.
- Bär aldrig apparaten i sladden och använd aldrig sladden som handtag.
- Håll apparaten borta från heta ytor.
- Apparaten får inte laddas eller förvaras med vriden eller böjd sladd.
- Stick aldrig in några föremål i apparatens öppningar och se till att inget kan falla in där.
- Apparaten får endast användas och förvaras i torra utrymmen.
- Använd inte apparaten i utrymmen där aerosol(spray)produkter används, eller där syre frigörs.
- Använd inte apparaten om klippsatsen är skadad, eftersom det då finns risk för skador.
- Använd inte engångsbatterier. De uppladdningsbara batterierna får endast bytas ut på vårt servicecenter.

- Apparaten är skyddsisolerad och radioavstörd. Uppfyller kraven i EU-direktivet Elektromagnetisk kompatibilitet (EMC) 2004/108/EG och i Lågspänningsdirektivet 2006/95/EG.



Använda batterier får inte kastas i hushållssoporna. Se till att använda batterier lämnas in enligt gällande bestämmelser.

Användning med nätström

- Sätt i kontaktkopplingsnätdelens apparatanslutningskontakt (J) i apparatens uttag (C) (figur 1a).
- Sätt i kontaktkopplingsnätdelen i eluttaget (figur 1b).
- Använd strömbrytaren för att slå på apparaten och slå av apparaten efter användning (figur 2).

Laddning av batterier

- Sätt i kontaktkopplingsnätdelens apparatanslutningskontakt (J) i laddningsställets uttag (E) (figur 3a). Apparaten kan även laddas när den är direkt ansluten till kontaktkopplingsnätdelen. (figur 1a/b).
- Sätt i kontaktkopplingsnätdelen i eluttaget (figur 3b).
- Slå av apparaten med strömbrytaren (figur 2).
- Ställ apparaten i laddningsstället eller anslut det direkt till transformatorn (figur 1).
- Under laddningen blinkar LED-indikatorn på strömbrytaren i grönt. Om batteriet är fullt lyster LED-indikatorn på strömbrytaren hela tiden. När apparaten har tagits ut ur laddningsstället slocknar indikatorn efter ca 15 sekunder (strömsparläge).
- Laddningstiden tills full kapacitet har uppnåtts uppgår då upp till 45 minuter.

Batteridrift

- Använd strömbrytaren för att slå på apparaten och slå av apparaten efter användning (figur 2).
- När apparaten har slagits av slocknar indikatorn efter ca 15 sekunder (strömsparläge).
- Om batteriet är fulladdat kan apparaten användas i upp till 75 minuter utan att vara ansluten till elnätet. Denna kapacitet uppnås efter 5-10 laddningscykler.
- När batteriet är tomt stängs apparaten av automatiskt.
- Anmärkning! Om klippsatsen inte sköts på rätt sätt, kan dess livslängd reduceras avsevärt.

Klippning med kam

Apparaten kan även förses med en kam. Kammen kan ställas in i 4 lägen. På så sätt ställs klipplängden in. Ju längre kammen skjuts in, desto kortare blir klipplängden. På så sätt kan klipplängden justeras från 3 mm till 6 mm (figur 5).

Sätt på / ta av kammen

- Skjut kammen i pilens riktning ända till anslaget på klippsatsen (figur 4a).
- Kammen tas av genom att den skjuts i pilens riktning (figur 4b).

Rengöring och skötsel

- Sänk inte ned apparaten i vatten!
- Ta efter varje användning loss kammen och fäll ner klippsatsen (figur 6a). Ta bort hårrester från husets öppning och från klippsatsen med rengöringsborsten.
- Laddningskontaktarna på apparaten och på laddningsstället ska alltid hållas rena.
- Rengör apparaten med en mjuk, eventuellt lätt fuktig trasa. Använd inga repande lösnings- eller rengöringsmedel!
- Klippsatsen kan rengöras med en hygienspray, best. nr 4005-7051. Använd enbart detta rengöringsmedel.
- För att få en god och långvarig klippförmåga måste du smörja klippsatsen ofta (figur 8). Använd enbart klippsatsolja med best. nr 1854-7935 (200 ml).
- Klippsatsolja och hygienspray kan du köpa hos din återförsäljare eller från vårt servicecenter.
- Om klippförmågan försämras efter en lång tids användning, trots regelbunden rengöring och smörjning, måste klippsatsen bytas ut.

Byte av klippsatsen

- Slå av apparaten med strömbrytaren (figur 2).
- Ta bort klippsatsen genom att trycka den i pilens riktning från huset (figur 6a).
- Sätt tillbaka klippsatsen med kroken i urtaget på huset och tryck fast den i riktning mot huset (figur 6b).

Avfallshantering i EU-länder



Apparaten får inte avfallshandteras tillsammans med hushållsavfall. Inom ramen för EU-direktivet om avfallshantering av elektriska och elektroniska apparater, tas apparaten utan kostnad emot av de kommunala insamlingsställena resp. uppsamlingsställen för återvinningsbart material. En korrekt avfallshantering är viktig för miljön och förhindrar eventuella skadliga effekter på människa och miljö.

Avfallshantering i länder utanför EU

- Avfallshandtera apparaten på ett miljövänligt sätt när den inte längre kan användas.
- Dra ut kontaktkopplingsnåddelen ur eluttaget och slå på apparaten så att batteriet laddas ur helt.
- Ta bort klippsatsen (figur 6a) och ta med hjälp av en skruvmejsel bort skruven i huset (figur 9). Ta ut hela andrivningen och kretskortet (figur 10) och ta ut kretskortet ur bäraren (figur 11).
- Ta bort battericellen från kretskortet. Använd eventuellt en skruvmejsel för att lyfta upp det (figur 12).
- Kassera batteriet enligt gällande regler.
- Apparaten får inte anslutas till elnätet efter att batteriet har tagits ut!

Betegnelsen på delene

- A** Knivsett
- B** PÅ-/AV-bryter med LED-indikator
- C** Apparatkontakt
- D** Ladestativ
- E** Ladestativkontakt
- F** Distansekam
- G** Olje for knivsettet
- H** Rengjøringsbørste
- I** Nettdel
- J** Maskintilkoplingsplugg

Viktige sikkerhetsinstruksjoner

Under bruk av elektriske apparater er det tvingende nødvendig å overholde instruksjonene nedenfor for å beskytte seg selv og unngå personskader og elektrisk støt:

Les gjennom alle instruksjonene før apparatet tas i bruk!

- Du må bare bruke hårklippemaskinen til å klippe håret på mennesker.
- Maskinen må kun koples til vekselstrøm. Overhold den nominelle spenning som er angitt på merkeplaten.
- Du må ikke under noen omstendighet berøre et elektrisk apparat som har falt ned i vann. Trekk øyeblikkelig ut nettpluggen.
- Elektriske apparater skal aldri brukes i badekaret eller under dusjen.
- Legg alltid fra deg hhv. oppbevar alltid elektriske apparater slik at de ikke kan falle ned i vann (f.eks. en utslagsvask). Unngå at elektriske apparater kommer i kontakt med vann og andre væsker.
- Trekk alltid nettpluggen ut etter at apparatet har vært i bruk, unntatt ved opplading av akkumulatoren.
- Trekk ut nettpluggen før apparatet rengjøres.
- Dette apparatet er ikke beregnet på å brukes av personer (herunder også barn) med reduserte fysiske, sensoriske eller mentale evner, eller med manglende erfaring og kunnskaper, med mindre bruken skjer under tilsyn, eller dersom personene er blitt instruert i bruken av apparatet av en person som er ansvarlig for sikkerheten. Barn bør holdes under tilsyn, for å sikre at de ikke leker med apparatet.
- Apparatet skal kun brukes til det forskriftsmessige formål som er beskrevet i bruksanvisningen. Bruk kun det tilbehør som produsenten har anbefalt.
- Maskinen må aldri brukes når strømkabelen eller nettdelen er skadet. Apparatet må ikke brukes hvis det ikke fungerer forskriftsmessig, hvis den er skadet, eller hvis den har falt ned i vann. I slike tilfeller må maskinen sendes inn til vårt servicesenter for inspeksjon og reparasjon. Elektriske apparater skal bare repareres av fagfolk med elektroteknisk utdanning.
- Ikke hold fast i strømkabelen for å bære apparatet, og ikke bruk kabelen som håndtak.
- Hold apparatet på avstand fra varme overflater.
- Ikke lad opp eller oppbevar apparatet med vridd kabel eller kabel med knekk.
- Stikk aldri gjenstander inn i åpningene i apparatet eller la gjenstander falle inn i dem.
- Apparatet skal kun brukes og oppbevares i tørre rom.
- Du må aldri bruke apparatet i omgivelser hvor det blir brukt aerosol-produkter (sprayprodukter), eller hvor det frisettes oksygen.
- Med tanke på å unngå sår må maskinen aldri brukes når knivsettet er skadet.
- Ikke bruk engangs batterier. De oppladbare batteriene skal kun skiftes ut i servicesenteret.

- Apparatet er verneisoleret og radiostøydempet. Det oppfyller kravene i EU-direktivet om elektromagnetisk kompatibilitet 2004/08/EF og lavspenningsdirektivet 2006/95/EF.



Oppbrukte batterier/akkumulatore skal ikke kastes i husholdningsavfallet. Oppbrukte batterier/akkumulatore skal avfallsbehandles i samsvar med gjeldende lovforskrifter.

Nettdrift

- Plugg maskintilkoplingspluggen (J) til nettdelen inn i maskinkontakten (C) (fig. 1a).
- Plugg nettdelen inn i stikkkontakten (fig. 1b).
- Slå maskinen på med PÅ/AV-bryteren og av etter bruk (fig. 2).

Opplading av akkumulatoren

- Plugg maskintilkoplingspluggen (J) til nettdelen inn i ladestativkontakten (E) (fig. 3a). Maskinen kan også koples direkte til nettdelen for opplading. (fig. 1a/b).
- Plugg nettdelen inn i stikkkontakten (fig. 3b).
- Slå maskinen av med PÅ/AV-bryteren (fig. 2).
- Sett maskinen i ladestativet eller kople den direkte til med støpseltransformatoren (fig. 1).
- Under ladingen blinker lysdioden i PÅ/AV-bryteren grønt. Når akkumulatoren er fullstendig oppladet, lyser lysdioden i PÅ/AV-bryteren kontinuerlig. Når maskinen er tatt ut av ladestativet, slukkes indikatoren etter ca. 15 sekunder. (strømsparemodus)
- Oppladingstiden fram til akkumulatoren på nytt har fått full kapasitet beløper seg til inntil 45 minutter.

Akkumulatordrift

- Slå maskinen på med PÅ/AV-bryteren og av etter bruk (fig. 2).
- Når maskinen slått av, slukkes indikatoren etter ca. 15 sekunder. (strømsparemodus)
- Maskinen kan brukes i inntil 75 minutter uten å være tilkople nettet når akkumulatoren er fullt oppladet. Denne kapasiteten oppnås etter ca. 5 - 10 ladesykluser.
- Maskinen slår seg automatisk av når batteriet er tomt.
- Merk: Ved utilstrekkelig stell av knivsettet kan brukstiden bli betraktelig redusert.

Klippe med distansekam

Maskinen kan også brukes med distansekam. Distansekammen kan stilles inn i 4 låsbare trinn. Dermed stilles klippelengden inn. Jo lenger inn distansekammen skyves, desto kortere blir klippelengden. På denne måten kan klippelengden reguleres fra 3 mm til 6 mm (fig. 5).

Sette på / ta av distansekam

- Skyv distansekammen inn på knivsettet til stopp den vei pilen viser (fig. 4a).
- Distansekammen kan tas av igjen ved at den skyves den vei pilen viser (fig. 4b).

Rengjøring og stell

- Ikke dypp maskinen i vann!
- Ta distansekammen av etter hver bruk og vipp ned knivsettet (fig. 6a). Fjern hårrestene fra åpningen i huset og fra knivsettet med rengjøringsbørsten.
- Ladekontaktene på maskinen og på ladestativet skal alltid holdes rene.
- Tørk bare av apparatet med en myk, eventuelt litt fuktig klut. Ikke bruk løsnings- og skurende vaskemidler!

- Knivsettet kan rengjøres med en hygienespray, best.-nr. 4005-7051. Bruk kun dette rengjøringsmidlet.
- Det er viktig å smøre knivsettet ofte med olje (fig. 8) for å opprettholde en god og langvarig klippeytelse. Bruk i denne forbindelse kun knivsettolje, best. nr. 1854-7935 (200 ml).
- Knivsettolje og hygienespray kan du få kjøpt hos din forhandler eller hos vårt servicesenter.
- Hvis klippetelsen avtar etter at maskinen har vært i bruk i lang tid, på tross av regelmessig rengjøring og smøring med olje, bør man skifte ut knivsettet.

Utskiftning av knivsettet

- Slå maskinen av med PÅ/AV-bryteren (fig. 2).
- Knivsettet kan tas av ved at man presser det bort fra huset den vei pilen viser (fig. 6a).
- Når knivsettet skal monteres igjen, settes det med haken inn i festet på huset og presses inn til det smekker i lås i huset (fig. 6b).

Avhending EU-land



Apparatet må ikke kastes i husholdningsavfallet. I samsvar med EU-direktivet om avhending av elektro- og elektronisk utstyr, vil man ved kommunale deponier og innsamlingssteder for resirkulerbare materialer ta gratis imot apparatet. Forskriftsmessig avhending bidrar til å avlaste miljøet og forhindrer mulige skadevirkninger på mennesker og miljø.

Avhending i land utenfor EU

- Apparatet skal avfallsbehandles på miljøvennlig måte ved endt levetid.
- Trekk nettdelen ut av stikkkontakten og slå maskinen på, slik at batteriet lades helt ut.
- Fjern knivsettet (fig. 6a) og fjern skruen i huset med en skrutrekker (fig. 9). Ta ut den komplette drivenheten med kretskortet (fig. 10) og demonter kretskortet fra bæreren (fig. 11).
- Trekk akkumulatorcellen av fra kretskortet. Bruk eventuelt en skrutrekker for å vippe den av (fig. 12).
- Lever batteriet inn til et egnet deponi.
- Apparatet må ikke koples til nettet etter at akkumulatoren er tatt ut!

Osien kuvaus

- A** Leikkuusarja
- B** Päälle-/Pois-kytkin LED-näytöllä
- C** Laitteen pistorasia
- D** Latausalusta
- E** Latausalustakotelo
- F** Kampapää
- G** Leikkuusarjan öljy
- H** Puhdistusharja
- I** Pistokeosa
- J** Laiteliitäntäpistoke

Tärkeitä turvallisuusohjeita

Sähkölaitteita käytettäessä on oman turvallisuutenne takia noudatettava ehdottomasti seuraavia ohjeita vammojen ja sähköiskujen välttämiseksi:

Lue kaikki ohjeet ennen laitteen käyttämistä!

- Käytä hiustenleikkuukonetta ainoastaan ihmisten hiusten leikkaamiseen.
- Kytke laite vain vaihtojännitteeseen.
Ota huomioon tyypikilvessä ilmoitettu nimellisjännite.
- Älä missään tapauksessa koske veteen pudonneeseen sähkölaitteeseen. Vedä verkkopistoke heti irti.
- Älä milloinkaan käytä sähkölaitteita kylpyammeessa tai suihkussa.
- Säilytä tai sijoita sähkölaitteet aina niin, etteivät ne voi pudota veteen (esim. pesualtaaseen). Vältä sähkölaitteiden kosketusta veteen ja muihin nesteisiin.
- Vedä aina laitteen käytön jälkeen verkkopistoke irti akun latausta lukuunottamatta.
- Vedä verkkopistoke irti ennen laitteen puhdistusta.
- Tätä laitetta ei ole tarkoitettu sellaisten henkilöiden käytettäväksi (mukaan luettuna lapset), joilla on heikot ruumiilliset, aistimuksilliset tai henkiset kyvyt, tai joilta puuttuu laitteen käyttämiseen vaadittavaa tietoa ja taitoa. Tällaiset henkilöt saavat käyttää laitetta vain sellaisen henkilön valvonnassa ja ohjauksessa, joka on vastuussa heidän turvallisuudestaan. Lapsia tulee valvoa, jotta varmistetaan, etteivät he leiki laitteen kanssa.
- Käytä laitetta vain käyttöohjeessa kuvattuun, määräystenmukaiseen tarkoitukseen. Käytä ainoastaan valmistajan suosittelemia lisälaitteita.
- Älä milloinkaan käytä laitetta vioittuneen kaapelin tai pistokemuuntajan kanssa. Älä käytä laitetta, jos se ei toimi asianmukaisesti, jos se on vaurioitunut, tai jos se on pudonnut veteen. Lähetä laite tällaisissa tapauksissa huoltokeskuksemme tarkastettavaksi ja huollettavaksi. Sähkölaitteita saavat huoltaa vain sähköteknisesti koulutetut ammattilaiset.
- Älä kanna laitetta virtajohdosta, äläkä irrota laitetta virtapistokkeesta vetämällä johdosta.
- Suojaa laitetta kuumilta pinnoilta.
- Älä lataa tai säilytä laitetta johdon ollessa kiertyneenä tai taivutuneena.
- Älä milloinkaan pudota tai aseta mitään esineitä laitteen aukkoihin.
- Käytä laitetta ja säilytä laite vain kuivissa tiloissa.
- Älä milloinkaan käytä laitetta sellaisissa ympäristöissä, joissa käytetään aerosolituotteita (spraytuotteita), tai joissa vapautuu happea.
- Välttääksesi loukkaantumisia älä koskaan käytä laitetta sen leikkuupään ollessa vioittunut.
- Älä käytä kertakäyttöparistoja. Vaihdata akut yksinomaan huoltokeskuksessa.

- Laite on suojaeristetty ja siitä on poistettu radiohäiriöt. Laite täyttää sähkömagneettisen yhteensopivuuden 2004/108/EY ja pienjännitdirektiiviä 2006/95/EY koskevan EU-direktiivin vaatimukset.



Käytetyt paristot/akut eivät kuulu kotitalousjätteeseen. Hävitä käytetyt paristot/akut lainsäädännöllisten määräysten mukaisesti.

Verkkokäyttö

- Pistä pistokekytkentäosan (J) laiteliitäntäpistoke laitteen pistorasiaan (C) (kuva 1a).
- Pistä pistokekytkentäosa pistorasiaan (kuva 1b).
- Kytke laite päälle ja sammuta se käytön jälkeen Päälle-/Pois -kytkimestä (kuva 2).

Akun lataaminen

- Pistä pistokekytkentäosan laiteliitäntäpistoke (J) latausalustakoteloon (E) (kuva 3a). Laite voidaan kytkeä myös suoraan verkkopistokeosaan ladattavaksi. (Kuva 1a/b).
- Pistä pistokekytkentäosa pistorasiaan (kuva 3b).
- Kytke laite pois päältä Päälle-/Pois -kytkimellä (kuva 2).
- Laita laite latausalustaan tai kytke suoraan pistokemuuntajaan (kuva 1).
- Latauksen aikana vilkkuu Päälle-Pois -kytkimen LED. Akun ollessa täysin ladattuna Päälle-Pois -kytkimen LED palaa jatkuvasti. Kun laite on otettu pois latausalustasta, näyttö sammuu n. 15 sekunnin kuluttua. (virransäästötila)
- Latausaika täyden kapasiteetin saavuttamiseen on enintään 45 minuuttia.

Akkukäyttö

- Kytke laite päälle ja sammuta se käytön jälkeen Päälle-/Pois -kytkimestä (kuva 2).
- Laitteen irtikytkemisen jälkeen näyttö sammuu n. 15 sekunnin kuluttua. (virransäästötila)
- Laitetta voidaan käyttää täydellä akulla jopa 75 minuuttia ilman verkkoliitäntää. Tämä kapasiteetti saavutetaan n. 5 - 10 latausjakson kuluttua.
- Akun ollessa tyhjä kone kytkeytyy automaattisesti pois päältä.
- Ohje: Leikkuusarjan hoidon ollessa riittämätöntä käyttökäikä voi huomattavasti pienentyä.

Leikkaaminen kampapään kanssa

Laitetta voidaan käyttää myös kampapään kanssa. Kampapää on säädettävissä 4 lukitusporttaaseen leikkuupituuden säätämiseksi. Mitä enemmän kampapäätä työnnetään sisään, sitä lyhyemmäksi leikkuupituus tulee. Leikkuupituutta voidaan siten säätää 3 mm:stä 6 mm:iin (kuva 5).

Kampapään asentaminen / poistaminen

- Työnnä kiinnityskampaa nuolen suuntaan leikkuusarjan vasteeseen saakka (kuva 4a).
- Kampapää on helppo poistaa työntämällä nuolensuuntaisesti (kuva 4b).

Puhdistus ja hoito

- Älä kastele laitetta!
- Ota käytön jälkeen kiinnityskampa pois ja käännä leikkuusarja alas (kuva 6a). Poista hiusjätteet puhdistusharjalla kotelouukosta ja leikkuusarjasta.
- Laitteen ja latausalustan latauskontaktit on pidettävä aina puhtaina.
- Pyyhi laitetta vain pehmeällä, ehkä hieman kostealla liinalla. Älä käytä mitään liuotus- ja pesuaineita!

- Leikkuusarja voidaan puhdistaa hygieniasuihkeella, tilnro 4005-7051. Käytä vain tätä puhdistusainetta.
- Hyvän ja pitkään kestäväen leikkuutehon säilyttämiseksi on tärkeää, että leikkuusarja öljytään usein (kuva 8). Käytä tähän ainoastaan leikkuusarjaöljyä, jonka tilausnumero on 1854-7935 (200 ml).
- Leikkuusarjaöljyn ja hygieniasuihkeen voit saada myyjäliikkeestä tai asiakaspalvelukeskuksestamme.
- Mikäli leikkuuteho heikkenee pidemmän käyttöajan jälkeen huolimatta säännöllisestä puhdistuksesta ja öljyamisestä, leikkuusarja on vaihdettava.

Leikkuusarjan vaihtaminen

- Kytke laite pois päältä Päälle-/Pois -kytkimellä (kuva 2).
- Leikkuusarja poistetaan vetämällä se pois laitteen nuolen suuntaan (kuva 6a).
- Leikkuusarjan uudelleenasettaminen tapahtuu laittamalla salpa kotelossa olevaan kiinnityskohtaan ja painamalla koteloon lukitukseen saakka (kuva 6b).

Hävittäminen EU-maissa



Laitetta ei saa hävittää kotitalousjätteen mukana. Sähkö- ja elektroniikkalaitteiden hävittämistä koskevan EU-direktiivin mukaisesti laite vastaanotetaan maksutta kunnallisissa keräyspisteissä tai hyötyjätteen keräyspisteissä. Asianmukainen hävittäminen suojelee ympäristöä ja estää mahdollisia vahingollisia vaikutuksia ihmisille ja ympäristölle.

Hävittäminen muissa kuin EU-maissa

- Hävitä laite ympäristöystävällisesti sen käyttöänsä loputtua.
- Vedä pistokekytkentösa pois pistorasiasta ja kytke laite päälle, jotta akku voi tyhjentyä täysin.
- Poista leikkuusarja (kuva 6a) ja kotelon ruuvi ruuvimeisselillä (kuva 9) Poista koko käyttölaite piirilevyineen (kuva 10) ja poista piirilevy kannattimesta (kuva 11).
- Vedä akkukerrosta irti piirilevystä. Käytä poisnostoon mahdollisesti ruuvimeisseliä (kuva 12).
- Vie akku sille tarkoitettuun keräyspisteeseen.
- Laitetta ei saa kytkeä akun poisoton jälkeen enää verkkoon!

Parçaların Tanımı

- A** Kesme takımı
- B** LED göstergeli açma/kapama şalteri
- C** Şarj duyu
- D** Şarj bloğu
- E** Şarj bloğu duyu
- F** Tarak adaptörü
- G** Kesme takımı için yağ
- H** Temizleme fırçası
- I** Fişli besleme bloğu
- J** Cihaz bağlantı fişi

Önemli Güvenlik Uyarıları

Elektrikli cihazların kullanılması sırasında, yaralanmalara ve elektrik çarpmalarına karşı kişisel koruma için aşağıdaki uyarılara mutlaka dikkat edilmelidir:

Cihazı kullanmadan önce verilen tüm bilgileri okuyun!

- Saç kesme makinesini sadece insan saçını kesmek için kullanın.
- Cihazı sadece alternatif gerilime bağlayın. Model etiketinde belirtilen nominal gerilimi dikkate alın.
- Suyu düşen bir elektrikli cihaz kesinlikle dokunmayın. Derhal elektrik fişini çekin.
- Elektrikli cihazları kesinlikle kuvvette veya duş altında kullanmayın.
- Elektrikli cihazları daima suya düşmeyecek (örn. lavabo) şekilde yerleştirin ya da muhafaza edin. Elektrikli cihazların su ve başka sıvılarla temas etmesini önleyin.
- Şarj işlemi hariç olmak üzere kullanım sonrası cihazın elektrik fişini daima çekin.
- Cihazı temizlemeden önce elektrik fişini çekin.
- Bu cihaz, güvenliklerinden sorumlu bir kişi tarafından cihazın kullanılması ile görevlendirilmiş ya da bu kişiden bir talimat almış olmadıkça, bedensel, duymasal ya da ruhsal yetenekleri azalmış ya da deneyimi ve bilgisi az olan kişilerin (çocuklar dahil) kullanımı için üretilmemiştir. Cihazla oynamalarını garanti etmek için çocuklar gözetim altında tutulmalıdır.
- Cihazı sadece kullanım rehberinde tanımlanan kullanım amacı doğrultusunda kullanın. Sadece üretici tarafından tavsiye olunan aksesuarları kullanın.
- Elektrik kablosu veya fişli besleme bloğu hasarlı cihazları kesinlikle kullanmayın. Kusursuz çalışmadığı, hasarlı olduğu veya suya düştüğü hallerde cihazı kullanmayın. Böylesi durumlarda cihazı kontrol veya onarım için müşteri servis merkezimize gönderin. Elektrikli cihazlar sadece elektrik tekniği eğitimi almış uzmanlar tarafından onarılmalıdır.
- Cihazı taşımak için elektrik kablosundan tutmayın ve kabloyu kulp olarak kullanmayın.
- Cihazı sıcak yüzeylerden uzak tutun.
- Cihazı elektrik kablosu burulmuş veya bükülmüş durumdayken şarj veya muhafaza etmeyin.
- Cihaz üzerindeki deliklere kesinlikle bir cisim sokmayın veya düşürmeyin.
- Cihazı sadece kuru mekânlarda kullanın ve saklayın.
- Aerosol (sprey) ürünleri kullanılan veya ayrışım neticesinde oksijen oluşan ortamlarda cihazı kesinlikle kullanmayın.
- Yaralanmaları önlemek için, kesme takımı hasarlı olan cihazları kesinlikle kullanmayın.
- Şarj edilmesi mümkün olmayan pilleri kullanmayın. Bataryaların sadece müşteri servis merkezimizde değiştirilmelerini sağlayın.

- Cihaz, koruyucu izolasyon ve parazit giderici tertibata sahiptir. Cihaz, 2004/108/EG sayılı elektromanyetik uyumluluk AB yönetmeliği ve 2006/95/EG sayılı alçak gerilim yönetmeliğinin istemlerini karşılar.



Eskiyen piller/bataryalar ev çöpüne atılmamalıdır. Eskiyen pil ve bataryaları yasal yönetmelikler doğrultusunda tasfiye edin.

Kablolu İşletim

- Fişli besleme bloğunun cihaz bağlantı fişini (J) şarj duyuna (C) takın (Şekil 1a).
- Fişli besleme bloğunu prize bağlayın (Şekil 1b).
- Açma/Kapama şalteriyle cihazı açın ve kullandıktan sonra kapatın (Şekil 2).

Bataryanın Şarjı

- Fişli besleme bloğunun cihaz bağlantı fişini (J) şarj bloğu duyuna (E) takın (Şekil 3a). Cihaz, fişli besleme bloğu ile şarj amaçlı olarak direkt şekilde de bağlanabilir. (Şekil 1a/b).
- Fişli besleme bloğunu prize bağlayın (Şekil 3b).
- Açma/Kapama şalteriyle cihazı kapatın (Şekil 2).
- Cihazı şarj bloğuna oturtun ya da doğrudan fişli transformatöre bağlayın (Şekil 1).
- Şarj işlemi sırasında, Açma/Kapama şalterinin LED'i yeşil renkte yanıp söner. Batarya tam doluyken Açma/Kapama şalterinin LED'i sürekli olarak yanar. Cihaz şarj bloğundan alındıktan yaklaşık 15 saniye sonra ışıklar söner. (Enerji tasarruf modu)
- Tam kapasitesine ulaşması için bataryanın 45 dakikaya kadar şarj edilmesi gerekir.

Bataryalı İşletim

- Açma/Kapama şalteriyle cihazı açın ve kullandıktan sonra kapatın (Şekil 2).
- Cihaz kapatıldıktan yaklaşık 15 saniye sonra ışıklar söner. (Enerji tasarruf modu)
- Bataryası tamamen şarj edildikten sonra cihaz maksimum 75 dakikaya kadar kablosuz çalıştırılabilir. Bu kapasiteye yaklaşık 5 – 10 şarj çevrimi sonra ulaşılır.
- Batarya boşken makine otomatik olarak kapanır.
- Dikkatinize: Kesme takımına yetersiz bakım yapılırsa, çalışma süresi ciddi oranda kısalsabilir.

Tarak Adaptörü İle Kesme

Cihaz bir tarak adaptörüyle de çalıştırılabilir. Tarak adaptörü 4 farklı kademeye getirilebilir; bu suretle kesme uzunluğu ayarlanır. Tarak adaptörü içeri sürüldükçe kesme uzunluğu kısılır. Kesme uzunluğu bu şekilde 3 mm ile 6 mm arasında ayarlanabilir (Şekil 5).

Tarak Adaptörünün Takılması / Çıkarılması

- Tarak adaptörünün ok işareti yönünde yerine oturana kadar kesme takımı üzerine sürerek takın (Şekil 4a).
- Ok işaretine doğru sürerek tarak adaptörünü çıkartabilirsiniz (Şekil 4b).

Temizleme ve Bakım

- Cihazı suya batırmayın!
- Her kullanımdan sonra tarak adaptörünü çıkartın ve kesme takımını katlayın (Şekil 6a). Temizlik fırçasını kullanarak saç artıklarını cihazın deliğinden ve kesme takımından temizleyin.

- Cihazın ve şarj bloğunun şarj kontakları daima temiz tutulmalıdır.
- Cihazı sadece yumuşak, gerekirse hafif nemli bir bezle silin. Çözücü ve ovucu maddeler kullanmayın!
- Kesme takımı hijyen spreyi (Sipariş No: 4005-7051) kullanılarak temizlenebilir. Sadece bu temizlik maddesini kullanın.
- Cihazın kesme performansının iyi ve kalıcı olması için kesme takımının sık sık yağlanması gerekir (Şekil 8). Bu amaçla sadece kesme takımı yağı kullanın, Sipariş No. 1854-7935 (200 ml).
- Kesme takımı yağını ve hijyen spreyini yetkili satıcınızdan veya Müşteri Servis Merkezimizden temin edebilirsiniz.
- Cihaz, uzun süre kullanıldıktan sonra düzenli olarak temizlenmesi ve yağlanmasına rağmen kesme gücünü kaybederse, kesme takımının değiştirilmesi gerekir.

Kesme Takımının Değiştirilmesi

- Açma/Kapama şalteriyle cihazı kapatın (Şekil 2).
- Kesme takımı, ok işareti yönünde gövdeden dışarı doğru bastırarak sureti ile çıkarılabilir (Şekil 6a).
- Yeniden takmak için, kesme takımını çengelle birlikte cihazın kafasına dayayın ve yerine oturan kadar bastırın (Şekil 6b).

AB Ülkelerinde Tasfiye



Cihaz, ev çöpünde tasfiye edilmemelidir. Cihaz, Elektrikli ve Elektronik Cihazların Tasfiyesine İlişkin Avrupa Birliği Yönetmeliği çerçevesinde yerel toplama yerleri veya değerli madde toplama merkezleri tarafından ücretsiz olarak alınır. Cihazın usulüne uygun tasfiye edilmesi çevrenin korunmasına katkıda bulunur ve gerek insan gerekse çevre için olası tehlikeli etkileri önler.

AB Dışı Ülkelerde Tasfiye

- Artık kullanılmaz durumda olan cihazı lütfen çevreye uygun şekilde tasfiye edin.
- Fişli besleme bloğunu prizden çıkarın ve bataryanın tam olarak boşalması için cihazı çalıştırın.
- Kesme takımını çıkarın (Şekil 6a) ve tornavida kullanarak gövdedeki vidayı sökün (Şekil 9). Komple tahrik grubunu platinle (Şekil 10) birlikte çıkartın ve platin taşıyıcıdan alın (Şekil 11).
- Batarya hücrelerini çekerek platinden ayırın. Bu amaçla kanırtmak için gerekirse bir tornavida kullanın (Şekil 12).
- Bataryayı uygun bir toplama yerine teslim edin.
- Cihaz batarya çıkarıldıktan sonra artık elektrik şebekesine bağlanmamalıdır!

Opis części

- A** Nóż
- B** Przełącznik włączania/wyłączania ze wskaźnikiem LED
- C** Gniazdo urządzenia
- D** Baza ładująca
- E** Gniazdo bazy ładującej
- F** Nasadka
- G** Oliwa do noża
- H** Szczoteczka do czyszczenia
- I** Zasilacz sieciowy
- J** Wtyczka przyłącza urządzenia

Wskazówki dotyczące bezpieczeństwa

Podczas używania urządzeń elektrycznych, dla własnej ochrony przed doznaniem obrażeń ciała i porażenia prądem należy koniecznie przestrzegać następujących wskazówek:

Przed użyciem urządzenia należy zapoznać się ze wszystkimi instrukcjami!

- Maszynki do strzyżenia włosów używać wyłącznie do strzyżenia włosów ludzkich.
- Urządzenie podłączać tylko do prądu zmiennego. Zwrócić uwagę na napięcie znamionowe podane na tabliczce znamionowej.
- W żadnym wypadku nie dotykać urządzenia elektrycznego, które wpadło do wody. Natychmiast wyciągnąć wtyczkę z gniazda sieciowego.
- Urządzenia elektryczne nie mogą być nigdy używane w wannie lub pod natryskiem.
- Urządzenia elektryczne należy zawsze odkładać lub przechowywać w taki sposób, aby nie mogły wpaść one do wody (np. umywalki). Należy unikać kontaktu urządzeń elektrycznych z wodą i innymi cieczami.
- Za wyjątkiem ładowania, po użyciu urządzenia należy natychmiast wyciągnąć wtyczkę z gniazda sieciowego.
- Przed czyszczeniem urządzenia wyciągnąć wtyczkę z gniazda sieciowego.
- Urządzenie to nie powinno być użytkowane przez osoby (włączając w to dzieci) z ograniczoną sprawnością fizyczną, umysłową lub sensoryczną oraz przez osoby nieposiadające odpowiedniej wiedzy i doświadczenia, chyba, że użytkowanie sprzętu odbywa się pod nadzorem i z instruktażem opiekunów odpowiedzialnych za bezpieczeństwo wspomnianych osób. Dzieci należy nadzorować, aby mieć pewność, że nie wykorzystują urządzenia do zabawy.
- Urządzenia używać tylko zgodnie z przeznaczeniem opisanym w instrukcji obsługi. Należy używać wyłącznie akcesoriów zalecanych przez producenta.
- Nigdy nie używać urządzenia z uszkodzonym kablem elektrycznym lub zasilaczem sieciowym. Nie należy używać urządzenia również w sytuacji, gdy działa ono niepoprawnie, jest uszkodzone, lub wpadło do wody. W takich wypadkach należy przesłać urządzenie do kontroli i naprawy do naszego Centrum Serwisowego. Naprawy urządzeń elektrycznych mogą dokonać jedynie wykwalifikowani specjaliści w dziedzinie elektrotechniki.
- Przy przenoszeniu nie chwytać urządzenia za kabel elektryczny i nie używać kabla jako uchwytu.
- Urządzenie trzymać z dala od gorących powierzchni.
- Nie ładować lub przechowywać urządzenia z przekręconym lub zagiętym kablem.
- Nie wkładać jakichkolwiek przedmiotów w otwory urządzenia i nie dopuścić do dostania się ich do urządzenia.
- Używać i przechowywać urządzenie wyłącznie w suchych pomieszczeniach.

- Nie używać nigdy urządzenia w otoczeniu, gdzie używane są produkty aerozolowe (spraye) lub gdzie uwalniany jest tlen.
- W celu ochrony przed doznaniem obrażeń nie używać urządzenia, gdy uszkodzony jest nóż.
- Nie używać jednorazowych baterii. Zlecać wymianę akumulatorów wyłącznie w Centrum Serwisowym.
- Urządzenie posiada izolację ochronną i nie powoduje zakłóceń. Urządzenie spełnia wymagania Dyrektywy UE o kompatybilności elektrycznej 2004/108/WE oraz Dyrektywy o niskim napięciu 2006/95/WE.



Zużytych baterii/ akumulatorów nie należy wyrzucać z odpadami domowymi. Zużyte baterie/ akumulatorki należy usuwać zgodnie z obowiązującymi przepisami.

Praca z zasilaniem sieciowym

- Włożyć wtyczkę do podłączenia urządzenia (J) zasilacza sieciowego w gniazdo urządzenia (C) (rys. 1a).
- Zasilacz sieciowy włożyć do gniazda sieciowego (rys. 1b).
- Włączyć urządzenie za pomocą przełącznika zał./wył. i wyłączyć po użyciu (rys. 2).

Ładowanie akumulatora

- Włożyć wtyczkę do podłączenia urządzenia (J) zasilacza sieciowego w gniazdo urządzenia (E) (rys. 3a). W celu naładowania urządzenie może zostać także podłączone bezpośrednio z zasilaczem sieciowym. (rys. 1a/b).
- Zasilacz sieciowy włożyć do gniazda sieciowego (rys. 3b).
- Wyłączyć urządzenie za pomocą przełącznika włącznik/ wyłącznik (rys. 2b).
- Ustawić urządzenie na bazie ładującej lub bezpośrednio podłączyć do zasilacza wtykowego (rys. 1).
- Podczas ładowania kontrolka LED włącznika/wyłącznika miga na zielono. Przy całkowicie naładowanym akumulatorze świeci się w sposób stały kontrolka LED włącznika/wyłącznika. Po wyciągnięciu urządzenia z bazy ładującej wskaźnik wyłącza się po ok. 15 sekundach. (tryb oszczędny)
- Czas ładowania do osiągnięcia pełnego stanu naładowania wynosi maksymalnie 45 minut.

Praca z zasilaniem akumulatorowym

- Włączyć urządzenie za pomocą przełącznika zał./wył. i wyłączyć po użyciu (rys. 2).
- Po wyłączeniu urządzenia wskaźnik wyłącza się po ok. 15 sekundach. (tryb oszczędny)
- Całkowicie naładowany akumulator pozwala na użytkowanie urządzenia przez 75 minut bez konieczności podłączenia do zasilania sieciowego. Pojemność ta jest osiągnięta po ok. 5 -10 cyklach ładowania.
- Przy całkowicie rozładowanym akumulatorze, urządzenie wyłącza się automatycznie.
- Wskazówka: Przy niewystarczającej pielęgnacji noża, podany okres jego użytkowania może się znacznie skrócić.

Strzyżenie włosów przy użyciu nasadek

Urządzenie można również stosować z nasadką. Nasadkę można przestawiać w zakresie czterech stopni zapadkowych, co umożliwia regulację długości strzyżenia. Im dalej zostanie wsunięta nasadka, tym długość strzyżenia skraca się. Długość strzyżenia można w ten sposób regulować od 5 do 6 mm (Rys. 3).

Zakładanie / zdejmowanie nasadki

- Nasadkę wsunąć na nóż w kierunku wskazywanym przez strzałkę aż do jego „zaskoczenia” (rys.4a).
- Nasadkę można wyjąć, wysuwając ją w kierunku wskazywanym przez strzałkę (rys. 4b).

Czyszczenie i pielęgnacja

- Nie zanurzać urządzenia w wodzie!
- Po każdym użyciu zdjąć nasadkę i odchylić nóż (rys. 6a). Za pomocą szczoteczki czyszczącej usunąć resztki włosów z elementu tnącego oraz otworu w obudowie.
- Styki ładowania na urządzeniu oraz bazie ładującej muszą być zawsze czyste.
- Urządzenie czyścić miękką, ewentualnie lekko nawilżoną ściereczką. Nie stosować rozpuszczalników ani środków do szorowania !
- Nóż może być czyszczony za pomocą sprayu do czyszczenia, nr kat. 4005-7051. Należy używać wyłącznie tego środka czyszczącego.
- W celu zapewnienia dobrych i trwałych własności tnących należy nóż często oliwić (rys. 8). W tym celu należy używać wyłącznie oliwy do noża, nr kat. 1854-7935 (200 ml).
- Oliwę do noża oraz spray do czyszczenia można nabyć w specjalistycznym sklepie lub w naszym Centrum Serwisowym.
- Jeśli po dłuższym okresie użytkowania, pomimo regularnego czyszczenia i naoliwiania właściwości tnące urządzenia ulegną osłabieniu, należy wymienić nóż.

Wymiana noża

- Wyłączyć urządzenie za pomocą przełącznika włącznik/ wyłącznik (rys. 2b).
- Nóż można usunąć wysuwając go z obudowy w kierunku strzałki (rys. 6a).
- W celu ponownego zamocowania, nóż włożyć za pomocą haczyka do uchwytu w obudowie i wcisnąć do momentu „zaskoczenia” zapadki (rys. 6b).

Utylizacja w krajach UE

Urządzenia nie wolno usuwać razem z odpadami z gospodarstw domowych. W ramach dyrektywy UE o utylizacji urządzeń elektrycznych i elektronicznych urządzenie jest bezpłatnie odbierane w komunalnych punktach zbiórki lub przez specjalistyczne zakłady. Prawidłowa utylizacja służy ochronie środowiska i zapobiega potencjalnemu szkodliwemu oddziaływaniu na człowieka i środowisko.

Utylizacja w krajach spoza UE

- Po zakończeniu okresu eksploatacji urządzenie należy usunąć w ekologiczny sposób.
- Wyciągnąć zasilacz sieciowy z gniazdka sieciowego i wyłączyć urządzenie w celu całkowitego wyładowania akumulatora.
- Usunąć nóż (rys. 6a) i za pomocą śrubokręta wykręcić śruby w obudowie (rys. 9). Wyjąć kompletny napęd wraz z układem scalonym (rys. 10) a układ zdjąć z nośnika (rys. 11).
- Wyjąć akumulator z układu scalonego. W tym celu ewentualnie należy do podważenia użyć wkrętaka (rys. 12).
- Akumulator oddać do odpowiedniego punktu utylizacji odpadów.
- Po wyjęciu akumulatora nie podłączać urządzenia do zasilania sieciowego!

Popis dílů

- A** Stříhací blok
- B** Tlačítko pro zapnutí/vypnutí s kontrolkou LED
- C** Zdířka přístroje
- D** Nabíjecí stojánek
- E** Zdířka nabíjecího stojánu
- F** Hřebenový nástavec
- G** Olej na stříhací blok
- H** Čistící kartáček
- I** Spínací napájecí díl zástrčky
- J** Zástrčka pro připojení přístroje

Důležité bezpečnostní pokyny

Při používání elektrických přístrojů dodržujte pro vlastní ochranu bezpodmínečně následující upozornění:

Před použitím přístroje si přečtěte všechny pokyny!

- Používejte zastříhovače vlasů výlučně ke stříhání lidských vlasů.
- Přístroj připojujte pouze ke střídavému napětí. Dbejte na jmenovité napětí uvedené na typovém štítku.
- V žádném případě se nedotýkejte elektrických přístrojů, které spadly do vody. Okamžitě odpojte zástrčku ze sítě.
- Elektrické přístroje nikdy nepoužívejte ve vaně nebo pod sprchou.
- Elektrické přístroje vždy odkládejte nebo uchovávejte tak, aby nemohly spadnout do vody (například do umyvadla). Vyvarujte se kontaktu elektrických přístrojů s vodou a jinými kapalinami.
- Kromě nabíjení přístroj po použití vždy odpojte ze sítě.
- Před čištěním přístroje vytáhněte zástrčku ze zásuvky.
- Tento přístroj není určen osobám se sníženými tělesnými, sensorickými nebo duševnímu schopnostmi a nedostatečnými znalostmi (včetně dětí). Takové osoby smějí přístroj používat pouze pod dohledem nebo po obdržení instrukce o použití přístroje od osoby, který je odpovědná za jejich bezpečnost. Děti musejí být pod dohledem tak, aby si s přístrojem nehrály.
- Přístroj používejte pouze v souladu s účelem popsáním v návodu k použití. Používejte pouze výrobcem doporučené příslušenství.
- Přístroj nikdy nepoužívejte s poškozeným kabelem resp. síťovým adaptérem. Přístroj rovněž nepoužívejte, pokud řádně nefunguje, při poškození nebo pokud spadl do vody. V těchto případech přístroj zašlete na prohlídku a opravu do našeho servisního střediska. Elektrické přístroje smějí opravovat pouze odborníci se specializovaným elektrotechnickým vzděláním.
- Nepřenášejte přístroje za přívodní kabel, nepoužívejte kabel jako rukojeť.
- Chraňte přístroj před horkými povrchy.
- Přístroj nenabíjejte, resp. neskladujte se zkroutěným nebo zalomeným kabelem.
- Do otvorů na přístroji nikdy nestrkejte nebo nenechejte do nich zapadnout jakékoliv předměty.
- Přístroj používejte a skladujte pouze v suchých místnostech.
- Nikdy nepoužívejte přístroj v prostředí, ve kterém používáte aerosoly (spreje), nebo ve kterém se uvolňuje kyslík.
- K ochraně před poraněním přístroj nikdy nepoužívejte, je-li stříhací blok poškozený.

- Nepoužívejte baterie na jedno použití. Akumulátory si nechávejte vyměňovat výhradně v servisním středisku.
- Přístroj je izolován a odrušen. Přístroj splňuje požadavky směrnice EU o elektromagnetické kompatibilitě 2004/108/ES a směrnice o nízkém napětí 2006/95/ES.



Prázdné baterie/akumulátory nepatří do domovního odpadu. Prázdné baterie/akumulátory likvidujte podle zákonných ustanovení.

Provoz ze sítě

- Zástrčku adaptéru (J) napájecího síťového dílu zasuněte do zdířky přístroje (C) (obr. 1a).
- Napájecí síťový díl zástrčky zastrčte do zásuvky (obr. 1b).
- Tlačítkem pro zapnutí/vypnutí přístroj zapněte a po použití vypněte (obr. 2).

Nabíjení akumulátoru

- Zástrčku adaptéru (J) napájecího síťového dílu zasuněte do zdířky nabíjecího stojánu (E) (obr. 3a). Přístroj může být k nabíjení také spojen přímo se síťovým napájecím dílem zástrčky. (obr. 1a/b).
- Spínací napájecí díl zástrčky zastrčte do zásuvky (obr. 3b).
- Vypněte přístroj tlačítkem pro zapnutí/vypnutí (obr. 2).
- Přístroj postavte do nabíjecího stojánu nebo jej přímo spojte se síťovým adaptérem (obr. 1).
- Během nabíjení blinká zelená LED tlačítka pro zapnutí/vypnutí. Při plně nabitém akumulátoru stále svítí LED tlačítka pro zapnutí/vypnutí. Po sejmutí přístroje z nabíjecího stojánu kontrolka asi po 15 vteřinách zhasne. (režim úspory proudu)
- Doba nabíjení k dosažení plné kapacity činí až 45 minut.

Provoz s akumulátorem

- Tlačítkem pro zapnutí/vypnutí přístroj zapněte a po použití vypněte (obr. 2).
- Po vypnutí přístroje kontrolka asi po 15 vteřinách zhasne. (režim úspory proudu)
- V případě plně nabitých akumulátorů je možné přístroj používat až 75 minut bez připojení do sítě. Těto kapacity se dosáhne po cca 5-10 nabíjecích cyklech.
- U vybitého akumulátoru se přístroj automaticky vypne.
- Upozornění: Při nedostatečné péči o stříhací blok se může výrazně zkrátit doba běhu.

Stříhání s hřebenovým nástavcem

Přístroj můžete také používat s hřebenovým nástavcem. K nastavení délky stříhu se dá hřebenový nástavec přestavit ve 4 západkových stupních. Čím dále je hřebenový nástavec nasunutý, tím kratší je délka stříhu. Délku stříhu lze nastavit na 3 až 6 mm (obr. 5).

Nasazení/sejmutí hřebenového nástavce

- Hřebenový nástavec nasuňte na stříhací blok ve směru šipky až na doraz (obr. 4a).
- Hřebenový nástavec můžete sejmut posunutím ve směru šipky (obr. 4b).

Čištění a údržba

- Nenamáčejte přístroj do vody!
- Po každém použití sejměte hřebenový nástavec a stříhací blok odklopte (obr. 6a). Čisticím kartáčkem odstraňte zbytky vlasů z otvoru pouzdra a stříhacího bloku.
- Nabíjecí kontakty na přístroji a stojánku udržujte trvale v čistotě.
- Přístroj pouze otřete měkkým, případně mírně vlhkým hadříkem. Nepoužívejte rozpouštědla a čisticí prášky!
- Stříhací blok je možné čistit hygienickým sprejem, obj. č. 4005-7051. Používejte výhradně tento čisticí prostředek.
- Pro dobrý a dlouhodobý stříhací výkon je důležité stříhací blok často olejovat (obr. 8). K tomu používejte vždy výhradně olej pro stříhací blok, obj. č. 1854-7935 (200 ml).
- Olej na stříhací blok, jakož i hygienický sprej si můžete objednat přes svého prodejce nebo naše servisní středisko.
- Pokud po delším používání i přes pravidelné čištění a olejování stříhací výkon klesne, měli byste stříhací blok vyměnit.

Výměna stříhacího bloku

- Vypněte přístroj tlačítkem pro zapnutí/vypnutí (obr. 2).
- Stříhací blok můžete odstranit jeho odtlačení směru šipky z pouzdra přístroje (obr. 6a).
- Při opětovném použití stříhací blok nasadíte hákem do úchyty na pouzdra a zatlačíte jej k pouzdra, až zaklapne (obr. 6b).

Likvidace v zemích EU



Přístroj se nesmí likvidovat spolu s domovním odpadem. V souladu se směrnicí EU o likvidaci elektrických a elektronických přístrojů odevzdejte přístroj zdarma v komunálních sběrných místech nebo v ekologických dvorech. Řádná likvidace slouží k ochraně životního prostředí a brání možným škodlivým účinkům na člověka a životní prostředí.

Likvidace v zemích mimo EU

- Přístroj na konci životnosti ekologicky zlikvidujte.
- Spínací napájecí díl zástrčky vytáhněte ze zásuvky a zapněte přístroj, aby se akumulátor zcela vybil.
- Odstraňte stříhací blok (obr. 6a) a šroubovákem odstraňte šroubek z pouzdra (obr. 9). Sejměte kompletní pohon se základní deskou (obr. 10) a desku odstraňte z držáku (obr. 11).
- Stáhněte akumulátorový článek ze základní desky. K vypáčení případně použijte šroubovák (obr. 12).
- Starý akumulátor zlikvidujte v odpovídající sběrně.
- Přístroj již nesmí být po vyjmutí akumulátoru připojen k síti!

Označenie dielov

- A** Strihací blok
- B** Zapínač/vypínač s indikátorom LED
- C** Zdieška prístroja
- D** Nabíjací stojan
- E** Zdieška nabíjacieho stojana
- F** Hrebeňový nadstavec
- G** Olej pre strihací blok
- H** Čistiaca kefka
- I** Zástrčková sieťová časť
- J** Pripojovacia zástrčka prístroja

Dôležité bezpečnostné pokyny

Pri používaní elektrických prístrojov treba kvôli vlastnej ochrane pred poraneniami a zásahmi elektrickým prúdom bezpodmienečne dodržiavať nasledovné pokyny:

Pred použitím prístroja si prečítajte všetky pokyny!

- Strihače vlasov používajte výlučne na strihanie ľudských vlasov.
- Prístroj pripájajte iba na striedavé napätie. Dodržiavajte uvedené sieťové napätie na typovom **□**ítku.
- Elektrického prístroja, ktorý spadol do vody, sa v žiadnom prípade nedotýkajte. Ihneď vyťahnite sieťovú zástrčku.
- Elektrické prístroje nepoužívajte nikdy vo vani ani pod sprchou.
- Elektrické prístroje vždy odložte resp. uschovajte tak, aby nemohli spadnúť do vody (napr. do umývadla). Zabráňte kontaktu elektrických prístrojov s vodou a inými kvapalinami.
- Okrem nabíjania vždy vyťahnite po použití prístroja sieťovú zástrčku.
- Pred čistením prístroja vyťahnite sieťovú zástrčku.
- Tento prístroj nie je určený pre používanie osobami (vrátane detí) so zníženými telesnými, sensorickými alebo duševnými schopnosťami alebo nedostatkom skúseností a vedomostí, iba v tom prípade, ak bude na ne dohliadať osoba, ktorá je zodpovedná za bezpečnosť, alebo ak od nej odbržali pokyny týkajúce sa používania prístroja. Na deti by ste mali dohliadať, aby ste sa uistili, že sa nehrajú s prístrojom.
- Prístroj používajte iba na účel popísaný v návode na obsluhu a a používajte ho k určenému účelu. Používajte výlučne výrobcom odporúčané príslušenstvo.
- Prístroj nikdy nepoužívajte s poškodeným elektrickým káblom resp. zástrčkovou sieťovou časťou. Prístroj nepoužívajte, keď nefunguje riadne, keď je poškodený alebo keď spadol do vody. V týchto prípadoch zašlite prístroj na kontrolu a opravu do nášho servisného centra. Elektrické prístroje smú opravovať iba elektrotechnicky vzdelaní odborníci.
- Prístroj nedržte pri nosení za elektrický kábel a kábel nepoužívajte ako držadlo.
- Prístroj držte mimo dosahu horúcich plôch.
- Prístroj nenabíjajte resp. neuschovávajte s pretočeným alebo prelomeným káblom.
- Nikdy nestrkajte ani nenechajte spadnúť predmety do otvorov prístroja.
- Prístroj používajte a uschovávajte iba v suchých miestnostiach.
- Prístroj nepoužívajte v prostrediach, v ktorých sa používajú aerosolové (sprejové) produkty, alebo v ktorých sa uvoľňuje kyslík.
- Kvôli ochrane pred poraneniami nikdy nepoužívajte prístroj, keď je poškodený strihací blok.
- Nepoužívajte žiadne jednorazové batérie. Akumulátory nechávajte vymieňať výlučne v servisnom centre.

- Prístroj je ochranné izolovaný a odrušený. Spĺňa požiadavky EÚ Smernice o elektromagnetickej zlučiteľnosti 2004/108/ES a Smernice o nízkom napätí 2006/95/ES.



Spotrebované batérie/akumulátory nepatria do domového odpadu. Spotrebované batérie/akumulátory zlikvidujte podľa zákonných ustanovení.

Sieťová prevádzka

- Pripojovaciú zástrčku prístroja (J) zástrčkovej sieťovej časti zastrčte do zdierky prístroja (C) (obr. 1a).
- Zástrčkovú sieťovú časť zastrčte do zásuvky (obr. 1b).
- So zapínačom/vypínačom zapnite prístroj a po použití ho vypnite (obr. 2).

Nabíjanie akumulátora

- Pripojovaciú zástrčku prístroja (J) zástrčkovej sieťovej časti zastrčte do zdierky nabíjacieho stojana (E) (obr. 3a). Prístroj sa môže kvôli nabíjaniu spojiť tiež priamo so zástrčkovou sieťovou časťou. (obr. 1a/b).
- Zástrčkovú sieťovú časť zastrčte do zásuvky (obr. 3b).
- So zapínačom/vypínačom vypnite prístroj (obr. 2).
- Prístroj postavte do nabíjacieho stojana alebo ho spojte priamo so zástrčkovým transformátorom (obr. 1).
- Počas procesu nabíjania bliká LED zapínača-vypínača zeleno. Pri plne nabitom akumulátore svietia trvalo všetky LED zapínača/vypínača. Po vybratí prístroja z nabíjacieho stojana indikátor zhasne na cca 15 sekúnd. (režim šetriaci elektrinu)
- Doba nabíjania až po dosiahnutie úplnej kapacity činí maximálne 45 minút.

Akumulátorová prevádzka

- So zapínačom/vypínačom zapnite prístroj a po použití ho vypnite (obr. 2).
- Po vypnutí prístroja zhasne indikátor na cca 15 sekúnd. (režim šetriaci elektrinu)
- Pri plne nabitom akumulátore sa môže prístroj prevádzkovať bez sieťovej prípojky až do 75 minút. Táto kapacita bude dosiahnutá po cca 5 - 10 nabíjaciach cykloch.
- Pri vyprázdnenom akumulátore sa stroj automaticky vypne.
- Upozornenie: Pri nedostatočnej údržbe strihacieho bloku sa môže značne znížiť životnosť.

Strihanie s hrebeňovým nastavcom

Prístroj sa môže prevádzkovať aj s jedným hrebeňovým nastavcom. Hrebeňový nastavec sa dá prestaviť do štyroch 4 stupňov so zarážkou, aby bolo možné nastaviť dĺžku strihania. Čím ďalej sa hrebeňový nastavec zasunie, tým kratšia je dĺžka strihania. Dĺžka strihania sa môže regulovať od 3 mm do 6 mm (obr. 5).

Nasadenie/odobratie hrebeňového nastavca

- Hrebeňový nastavec nasuňte v smere šípky až na doraz na strihací blok (obr. 4a).
- Hrebeňový nastavec sa dá vybrať posunutím v smere šípky (obr. 4b).

Čistenie a ošetrovanie

- Prístroj neponárajte nikdy do vody!
- Po každom použití odoberte hrebeňový nadstavec a strihací blok vyklopte (obr. 6a). S čistiacou kefou odstráňte zvyšky vlasov z otvoru telesa a strihacieho bloku.
- Nabíjacie kontakty na prístroji a na nabíjacom stojane treba udržiavať vždy čisté.
- Prístroj utierajte iba s mäkkou, prípadne mierne navlhčenou handrou. Nepoužívajte žiadne rozpúšťadlá a drhúce prostriedky!
- Strihací blok sa môže vyčistiť s hygienickým sprejom obj. č. 4005-7051. Používajte výlučne tento čistiaci prostriedok.
- Pre dobrý a dlho trvajúci strihací výkon je dôležité strihací blok často olejovať (obr. 8). Používajte na to výlučne olej na strihací blok obj. č. 1854-7935 (200 ml).
- Olej na strihací blok, ako aj hygienický sprej môžete zakúpiť cez vášho predajcu alebo cez naše servisné centrum.
- Ak po dlhšej dobe používania napriek pravidelnému čisteniu a olejovaniu strihací výkon poľavuje, mal by sa strihací blok vymeniť.

Výmena strihacieho bloku

- So zapínačom/vypínačom vypnite prístroj (obr. 2).
- Strihací blok sa dá vybrať tak, že sa v smere šípky odtláči z telesa (obr. 6a).
- Na opätovné nasadenie strihacieho bloku ho nasadíte s háčikom do uchytenia na telese a zatlačíte k telesu až po zaskočenie (obr. 6b).

Likvidácie v krajinách EÚ

Prístroj sa nesmie zlikvidovať do domového odpadu. V rámci Smernice EÚ o likvidácii elektrických a elektronických prístrojov prístroj prevezmú bezplatne komunálne zberné miesta resp. zberne druhotných surovín. Riadna likvidácia slúži ochrane životného prostredia a zabraňuje možným škodlivým účinkom na človeka a životné prostredie.

Likvidácie v krajinách mimo EÚ

- Prístroj na konci jeho životnosti zlikvidujte prosím ekologicky.
- Vytiahnite zo zásuvky zástrčkovú sieťovú časť a zapnite prístroj, aby sa akumulátor úplne vybil.
- Vyberte strihací blok (obr. 6a) a pomocou skrutkovača odstráňte skrutku na telese (obr. 9). Vyberte kompletný pohon so základnou doskou (obr. 10) a odstráňte základnú dosku z nosiča (obr. 11).
- Vytiahnite zo základnej dosky článok akumulátora. Prípadne na to použite skrutkovač kvôli vypáčeniu (obr. 12).
- Akumulátor odovzdajte na zbernom mieste.
- Prístroj sa po vybratí akumulátora nesmie viac pripájať na sieť!

Opis delov

- A** Strižni nastavek
- B** Stikalo za vklop / izklop z LED prikazom
- C** Vtičnica na aparatu
- D** Stojalo za polnjenje
- E** Vtičnica na stojalu za polnjenje
- F** Česalni nastavek
- G** Olje za strižni nastavek
- H** Čistilna krtača
- I** Napajalnik z omrežnim vtičem
- J** Omrežni vtič aparata

Pomembni varnostni napotki

Pri uporabi električnih aparatov morate zaradi zaščite pred poškodbami in električnimi udari brezpogojno upoštevati naslednje napotke:

Pred uporabo aparata preberite vsa navodila!

- Vse aparate za striženje las uporabljajte izključno za striženje človeških las.
- Aparat priključite le na izmenični tok. Upoštevajte nazivno napetost, ki je navedena na tipski ploščici.
- Nikakor se ne dotikajte aparata, ki je padel v vodo. Takoj izvlecite vtič iz omrežja.
- Nikoli ne uporabljajte električnih aparatov v kopalni kadi ali pod prho.
- Električne aparate vedno odlagajte oz. shranjujte tako, da ne morejo pasti v vodo (npr. v umivalnik). Izogibajte se stiku električnih aparatov z vodo in drugimi tekočinami.
- Vedno izvlecite vtič iz omrežja takoj po uporabi aparata, razen med polnjenjem.
- Pred čiščenjem aparata izvlecite vtič iz omrežja.
- Ta aparat ni namenjen uporabi s strani oseb (vključno z otroki) z zmanjšanimi telesnimi, zaznavnimi ali duševnimi sposobnostmi ali s pomanjkanjem izkušenj in znanja, razen pod nadzorom osebe, ki je odgovorna za njihovo varnost, ali po njenih navodilih za uporabo aparata. Otroci naj bodo pod nadzorom, da se ne bi igrali z aparatom.
- Aparat uporabljajte le v pravi namen, ki je opisan v navodilih za uporabo. Uporabljajte izključno pribor, ki ga priporoča proizvajalec.
- Nikoli ne uporabljajte aparata s poškodovanim priključnim kablom oz. napajalnikom na vtiču. Ne uporabljajte aparata, če ne deluje pravilno, če je poškodovan ali pa je padel v vodo. V teh primerih pošljite aparat na pregled in v popravilo v naš servisni center. Električne aparate smejo popravljati le usposobljeni strokovnjaki.
- Pri prenašanju aparata ne držite za priključni kabel in ne uporabljajte kabla kot ročaj.
- Ne postavljajte aparata blizu vročih ploskev.
- Ne polnite oz. ne shranjujte aparata z zasukanim ali prepognjenim kablom.
- V odprtine aparata nikoli ne vtikajte oz. ne pustite pasti predmetov.
- Aparat uporabljajte in shranjujte le v suhih prostorih.
- Nikoli ga ne uporabljajte v okoljih, v katerih se uporabljajo izdelki v aerosolih (razpršila), ali pa se v njih sprošča kisik.
- Zaradi zaščite pred poškodbami nikoli ne uporabljajte aparata s poškodovanim strižnim nastavkom.
- Ne uporabljajte baterij za enkratno uporabo. Akumulatorje naj vam zamenjajo izključno v servisnem centru.

- Aparat je opremljen z zaščitno izolacijo in zaščiten pred radijskimi motnjami. Izpolnjuje zahteve Direktive EU o elektromagnetni združljivosti 2004/108/ES in nizkonapetostne direktive 2006/95/ES.



Izrabljene baterije/akumulatorji ne sodijo med gospodinjske odpadke. Odstranite jih skladno z zakonskimi določili.

Omrežno napajanje

- Vtaknite vtič za priključek aparata (J) na priključnem kablu z napajalnikom v vtičnico na aparatu (C) (sl. 1a).
- Omrežni vtič na napajalniku vtaknite v vtičnico (sl. 1b).
- S stikalom za vklop / izklop aparat vklopite in ga po uporabi izklopite (sl. 2).

Polnjenje akumulatorja

- Vtaknite vtič za priključek aparata (J) na priključnem kablu z napajalnikom v vtičnico na stojalu za polnjenje (C) (sl. 3a). Aparat lahko polnite tudi tako, da ga neposredno povežete s priključnim kablom. (sl. 1a/b).
- Omrežni vtič na napajalniku vtaknite v vtičnico (sl. 3b).
- S stikalom za vklop / izklop izklopite aparat (sl. 2).
- Postavite aparat v stojalo za polnjenje ali pa ga neposredno povežite z napajalnim transformatorjem (sl. 1).
- Med polnjenjem utripa zelena svetleča dioda (LED) stikala za vklop / izklop. Ko je akumulator poln, svetleča dioda stikala za vklop / izklop sveti neprekinjeno. Približno 15 sekund po odstranitvi aparata iz stojala za polnjenje prikaz ugasne. (varčni način delovanja)
- Čas polnjenja do doseganja polne zmogljivosti znaša največ 45 minut.

Akumulatorsko napajanje

- S stikalom za vklop / izklop aparat vklopite in ga po uporabi izklopite (sl. 2).
- Približno 15 sekund po izklopu aparata za polnjenje prikaz ugasne. (varčni način delovanja)
- S polnim akumulatorjem lahko aparat brez omrežnega priključka deluje do 75 minut. To zmogljivost doseže po približno 5 - 10 ciklih polnjenja.
- Ko je akumulator izprazen, se aparat samodejno izklopi.
- Napotek: V primeru nezadostne nege strižnega nastavka se lahko čas delovanja bistveno skrajša.

Striženje s česalnim nastavkom

Aparat lahko uporabljate tudi s česalnim nastavkom. Česalni nastavek je nastavljen v štirih stopnjah, s čimer je mogoče nastaviti dolžino striženja. Dlje ko potisnete česalni nastavek navznoter, krajša je dolžina striženja. Dolžino striženja je mogoče nastaviti v razponu od 3 do 6 mm (sl. 5).

Namestitev / odstranitev česalnega nastavka

- Česalni nastavek do konca potisnite na strižni nastavek v smeri puščice (sl. 4a).
- Česalni nastavek odstranite tako, da ga potisnete v smeri puščice (sl. 4b).

Čiščenje in nega

- Ne potaplajte aparata v vodo!
- Po vsaki uporabi snemite česalni nastavek in prekopite strižni nastavek (sl. 6a). S čistilno krtačo odstranite ostanke las iz odprtine v ohišju in s strižnega nastavka.
- Polnilni kontakti na aparatu in stojalu za polnjenje morajo biti vedno čisti.
- Aparat obrišite le z mehko, morda nekoliko navlaženo krpo. Ne uporabljajte topil in abrazivnih čistil!
- Strižni nastavek lahko očistite s higienskim razpršilom št. nar. 4005-7051. Uporabljajte izključno to čistilo.
- Za dobro in dolgotrajno delovanje strižnega aparata je pomembno, da pogosto naoljite strižni nastavek (sl. 8). V ta namen uporabljajte izključno olje za strižni nastavek št. nar. 1854-7935 (200 ml).
- Olje za strižni nastavek in higiensko razpršilo lahko nabavite pri svojem trgovcu ali v našem servisnem centru.
- Če se po daljši uporabi zmogljivost strižnega aparata zmanjša, kljub rednemu čiščenju in mazanju, morate zamenjati strižni nastavek.

Zamenjava strižnega nastavka

- S stikalom za vklop / izklop izklopite aparat (sl. 2).
- Strižni nastavek lahko odstranite, če ga potisnete z ohišja v smeri puščice (sl. 6a).
- Na strižni nastavek ga ponovno namestite tako, da nastavite kavelj na nastavek v ohišju in ga potisnete na ohišje, da se zaskoči (sl. 6b).

Odstranjevanje v državah članicah EU

Aparata ne smete odvreči med gospodinjne odpadke. V okviru Direktive EU o odstranjevanju električnih in elektronskih naprav bodo aparat brezplačno prevzeli v komunalnih zbiralnicah oz. centrih za ravnanje z odpadki. S pravilnim odstranjevanjem varujemo okolje in preprečujemo možne škodljive vplive na ljudi in okolje.

Odstranjevanje v državah izven EU

- Prosimo, da aparat ob koncu življenjske dobe odstranite na okolju prijazen način.
- Omežni vtič izvlecite iz vtičnice in vključite aparat, da se akumulator popolnoma izprazni.
- Odstranite strižni nastavek (sl. 6a) in z izvijačem odvijte vijak iz ohišja (sl. 9). Izvlecite celoten pogon skupaj z vezjem (sl. 10) in snemite vezje z nosilca (sl. 11).
- Snemite akumulatorsko baterijo z vezja. Pri tem si po potrebi pomagajte z izvijačem (sl. 12).
- Akumulator oddajte v ustrezni zbiralnici.
- Po odstranitvi akumulatorja aparata ne smete več priključiti na omrežje!

Denumirea componentelor

- A** Set de cuțite
- B** Întrerupător pornit/oprit cu indicator LED
- C** Mufă aparat
- D** Suport încărcător
- E** Mufă suport încărcător
- F** Bloc de piepteni
- G** Ulei pentru setul de cuțite
- H** Periuță de curățat
- I** Alimentator rețea cu ștecăr
- J** Fișă de conectare la aparat

Indicații importante de siguranță

La utilizarea aparatelor electrice trebuie respectate cu strictețe următoarele indicații, pentru protecția contra rănilor și electrocutărilor.

Citiți toate instrucțiunile înainte de utilizarea aparatului!

- Folosiți mașinile de tuns părul exclusiv pentru tăierea părului uman.
- Conectați aparatul numai la curent alternativ. Respectați tensiunea nominală indicată pe plăcuța tip.
- Nu atingeți în nici un caz un aparat electric căzut în apă. Scoateți imediat ștecărul din priză.
- Nu folosiți niciodată aparatele electrice în cadă sau sub duș.
- Așezați și păstrați întotdeauna aparatele electrice astfel încât să nu poată cădea accidental în apă (de ex. în chiuvetă). Evitați contactul aparatelor electrice cu apa sau alte lichide.
- Exceptând fazele de încărcare, scoateți întotdeauna ștecărul din priză, imediat după utilizarea aparatului.
- Scoateți ștecărul din priză înaintea curățării aparatului.
- Nu este permisă utilizarea acestui aparat de către persoane (inclusiv copii) care au capacitate locomotorie, senzorială sau mentală redusă sau lipsite de experiență și pregătire, decât sub supraveghere sau dacă sunt instruite în privința utilizării aparatului de către o persoană răspunzătoare pentru siguranța lor. Copiii trebuie supravegheați pentru a fi siguri că nu se joacă cu aparatul.
- Folosiți aparatul numai în scopul pentru care a fost conceput, specificat în instrucțiunile de utilizare. Folosiți exclusiv accesoriile recomandate de către producător.
- Nu folosiți niciodată aparatul cu un cablu de alimentare sau alimentator cu ștecăr defecte. Nu folosiți aparatul dacă nu funcționează corect, dacă este deteriorat sau dacă a căzut în apă. În aceste cazuri trimiteți aparatul la centrul nostru de service pentru verificare și reparații. Este permisă repararea aparatelor electrice numai de către tehnicieni calificați în electrotehnică.
- Nu transportați aparatul suspendat de cablul de alimentare și nu folosiți cablul ca mâner.
- Țineți aparatul la distanță de suprafețele fierbinți.
- Nu ambalați sau depozitați aparatul cu cablul torsionat sau îndoit strâns.
- Nu introduceți niciodată și nu lăsați să cadă obiecte în fantele aparatului.
- Folosiți și păstrați aparatul numai în camere uscate.
- Nu folosiți niciodată aparatul în medii în care se folosesc aerosoli (spray-uri) sau în care se eliberează oxigen.
- Pentru a vă feri de rănire, nu folosiți niciodată aparatul dacă setul de cuțite este deteriorat.
- Nu utilizați baterii de unică folosință. Înlocuiți acumulatorii exclusiv în centrul de service.

- Aparatul este prevăzut cu izolație de protecție și antiparazitare. El îndeplinește cerințele Directivei UE de compatibilitate electromagnetică 2004/108/CE și Directiva privind aparatele de joasă tensiune 2006/95/CE.



Bateriile/acumulatorile uzate nu se elimină la gunoiul menajer. Eliminați bateriile/acumulatorile uzate conform prescripțiilor legale.

Funcționarea de la rețea

- Introduceți fișa de conectare la aparat (J) a alimentatorului cu ștecăr în mufa aparatului (C) (fig. 1a).
- Introduceți alimentatorul cu ștecăr în priză (fig. 1b).
- Conectați aparatul de la întrerupătorul pornit/oprit și îl deconectați după utilizare (fig. 2).

Încărcarea acumulatorului

- Introduceți fișa de conectare la aparat (J) a alimentatorului cu ștecăr în mufa suportului încărcător (E) (fig. 3a). Aparatul poate fi conectat și direct cu alimentatorul cu ștecăr pentru încărcare. (fig. 1a/b).
- Introduceți alimentatorul cu ștecăr în priză (fig. 3b).
- Deconectați aparatul de la întrerupătorul pornit/oprit (fig. 2).
- Puneți aparatul în suportul de încărcare sau îl cuplați direct la transformatorul cu ștecăr (fig. 1).
- În timpul procesului de încărcare LED-ul întrerupătorului pornit/oprit clipește verde. Când acumulatorul este complet încărcat, LED-ul întrerupătorului pornit/oprit luminează continuu. După scoaterea aparatului din suportul de încărcare, indicatorul se stinge după circa 15 secunde. (mod economic)
- Timpul de încărcare până la capacitatea completă se ridică până la 45 minute.

Funcționarea cu acumulator

- Conectați aparatul de la întrerupătorul pornit/oprit și îl deconectați după utilizare (fig. 2).
- După deconectarea aparatului, indicatorul se stinge după circa 15 secunde. (mod economic)
- Când acumulatorul este complet încărcat, aparatul poate fi utilizat până la 75 minute fără conectare la rețea. Această capacitate de realizează după circa 5 - 10 cicluri de încărcare.
- Când acumulatorul s-a descărcat, mașina se deconectează automat.
- Indicație: Dacă setul de cuțite nu este îngrijit corespunzător, timpul de funcționare se reduce sensibil.

Tunderea cu blocul de piepteni

Aparatul poate fi utilizat și cu un bloc de piepteni. Blocul de piepteni se poate regla în 4 trepte, prin care se setează lungimea de tăiere. Cu cât se glisează mai mult blocul de piepteni, cu atât se micșorează lungimea de tăiere. Lungimea de tăiere poate fi astfel reglată între 3 mm și 6 mm (fig. 5).

Atașarea / detașarea blocului de piepteni

- Aplicați blocul de piepteni prin glisare în sensul săgeții pe setul de cuțite (fig. 4a).
- Blocul de piepteni se detașează prin glisare în sensul săgeții (fig. 4b).

Curățare și îngrijire

- Nu scufundați aparatul în apă!
- După fiecare utilizare detașați blocul de piepteni și rabatați setul de cuțite (fig. 6a). Îndepărtați resturile de păr din deschiderea carcasei și setul de cuțite cu ajutorul periutei.
- Mențineți în permanență curate contactele aparatului și ale suportului de încărcare.
- Ștergeți aparatul numai cu o lavetă moale, eventual ușor umezită. Nu folosiți soluții sau alți agenți abrazivi!
- Setul de cuțite poate fi curățat cu un spray de igienă Hygiene-Spray Nr. Art. Cdă. 4005-7051. Utilizați exclusiv acest agent de curățare
- Pentru o bună capacitate de tăiere și de durată este important ca setul de cuțite să fie uns frecvent (fig. 8). Pentru aceasta utilizați exclusiv ulei pentru set de cuțite Nr. Art. Cdă. 1854-7935 (200 ml).
- Uleiul pentru set de cuțite, precum și spray-ul Hygiene-Spray pot fi procurate prin dealerii dumneavoastră sau centrul nostru de service.
- Dacă după o durată îndelungată de utilizare capacitatea de tăiere se reduce, chiar dacă aparatul a fost curățat și uns în mod regulat, setul de cuțite trebuie înlocuit.

Înlocuirea setului de cuțite

- Deconectați aparatul de la întrerupătorul pornit/oprit (fig. 2).
- Setul de cuțite se detașează prin împingerea dinspre carcasă în sensul săgeții (fig. 6a).
- Pentru montarea la loc a setului de cuțite, îl aranjați cu cârligul în elementul de prindere în carcasă și îl împingeți spre carcasă până la blocare (fig. 6b).

Eliminare în țările UE



Nu este permisă eliminarea aparatului la gunoiul menajer. În conformitate cu Directiva UE privind eliminarea aparatelor electrice și electronice, aparatul este preluat de către punctele locale de colectare și reciclare. Eliminarea corectă protejează mediul și previne posibile efecte dăunătoare asupra omului și mediului.

Eliminare în țările non-UE

- Vă rugăm să eliminați aparatul casat astfel încât să se conserve mediul.
- Scoateți alimentatorul cu ștecăr din priză și conectați aparatul, astfel încât acumulatorul să se descarce complet.
- Îndepărtați setul de cuțite (fig. 6a) și desfaceți șurubul carcasei cu o șurubelniță (fig. 9). Scoateți mecanismul complet cu placa electronică (fig. 10) și extrageți placa electronică din suport (fig. 11).
- Scoateți celulele acumulatorului din placa electronică. Pentru această operație folosiți eventual o șurubelniță (fig. 12).
- Predați acumulatorul la un centru de colectare.
- După scoaterea acumulatorului nu mai este permisă conectarea aparatului la rețea!

Описание на частите

- A** Ножчета
- B** Вкл./Изкл. бутон със светодиод
- C** Щепсел на уреда
- D** Стойка за зареждане
- E** Щепсел на стойката за зареждане
- F** Приставка гребен
- G** Масло за ножчетата
- H** Четка за почистване
- I** Щекер на адаптера
- J** Щекер за подаване на напрежение на уреда

Важни указания за безопасност

При ползване не електрически уреди за предпазване от наранявания и от токов удар да се спазват обезателно следните указания:

Преди да се ползва уреда да се прочетат всички упътвания!

- Ползвайте машинката за подстригване само за подстригване на човешка коса.
- Към уреда да се подава само променливо напрежение. Спазвайте посоченото на типовата табелка номинално напрежение.
- Паднал във вода уред в никакъв случай да не се пипа. Веднага да се издърпа кабела.
- Никога да не се ползват електроуреди във ваната или под душа.
- Електроуредите да се поставят и съхраняват така, че да не могат да паднат във водата (напр. в умивалника). Да се избягва контактуване на уреда с вода и с други течности.
- Винаги след употреба издърпвайте кабела от щекера, освен ако не зареждате.
- Преди да се почиства да се издърпа щекера.
- Този уред не е подходящ за ползване от хора (включително и деца) с ограничени физически, органолептични или психически възможности без опит и знания, освен ако не са под надзор или не са инструктирани как да се ползва уреда от лице, което отговаря за тяхната безопасност. Децата трябва да се наблюдават, за да не си играят с уреда.
- Уредът да се ползва само по посоченото в упътването предназначение. Да се ползват само препоръчани от производителя аксесоари.
- Уредът никога да не се ползва, ако е повреден кабелът. Уредът да не се ползва, ако не работи както трябва, ако е повреден или ако е паднал във водата. В такъв случай, да се изпрати уредът за инспектиране и ремонт на нашия обслужващ център. Електроуреди могат да се ремонтират само от специалисти с електротехническо образование.
- Уредът да не се носи за кабела и кабелът да не се ползва за дръжка.
- Уредът да се държи на страна от горещи повърхности.
- Уредът да не се съхранява с усукан или прегънат захранващ кабел.
- Да не се вкарват предмети или да се допуска те да паднат в отворите на уреда.
- Уредът да се ползва и съхранява само в сухи помещения.
- Уредът да не се ползва в среди, в които се ползват аерозолни продукти (спрей) или се отделя кислород.
- За да се избегнат наранявания уредът никога да не се ползва с повредени ножчета.

- Да не се ползват батерии за еднократна употреба. Акумулаторите да се подменят в центъра за обслужване.
- Уредът е със защитна изолация и не смущава радиообхвата. Той съответства на директивата на ЕС за електромагнитна поносимост 2004/108/EG и на директивата за ниско напрежение 2006/95/EG.



Изразходваните батерии да не се изхвърлят в общия боклук. Изхвърляйте батериите и акумулатора съгласно законните разпоредби.

Работа със захранване от мрежата

- Щекерът за подаване на напрежение (J) на адаптера да се свърже с уреда (C) (фиг. 1а).
- Щекерът да се пхне в контакта (фиг. 1б).
- Уредът да се включва от бутона вкл./изкл. и след ползване да се изключва уредът (фиг. 2).

Зареждане на акумулатора

- Щекерът за подаване на напрежение (J) на адаптера да се свърже с контакта на стойката за зареждане (E) (фиг. 3а). Уредът може за зареждане да се свърже директно с адаптера. (фиг. 1а/б).
- Щекерът да се пхне в контакта (фиг. 3б).
- Уредът да се изключи от бутона за включване/изключване (фиг. 2).
- Уредът да се постави във стойката за зареждане или да се свърже директно с трансформатора (фиг.1).
- Докато трае зареждането светодиодът на бутона за включване мига зелено. При напълно зареден акумулатор светодиодът на бутона за включване свети непрекъснато. След вземане на уреда от стойката за зареждане след около 15 сек. угасва показанието (икономичен режим)
- Времето за зареждане до достигане на пълен капацитет е най-много 45 минути.

Работа с акумулатор

- Уредът да се включва от бутона вкл./изкл. и след ползване да се изключва уредът (фиг. 2).
- След изключване на уреда след около 15 сек. угасва показанието. (икономичен режим)
- При напълно зареден акумулатор уредът може да работи около 75 минути без кабел. Този капацитет се достига след около 5-10 цикъла на зареждане.
- При изразходван акумулатор машинката се самоизключва.
- Указание: Неподдържането на ножчетата може значително да скъси времето за ползване.

Подстригване с приставка гребен

Уредът може да се ползва и с приставка гребен. Приставката гребен може да се превключва в 4 позиции, така се задава дължината на рязане. Колкото по-навътре е дръпнат гребенът, толкова дължината на рязане е по-къса. Дължината на рязане може да се регулира от 3 mm до 6 mm (фиг. 5).

Поставяне и смъкване на приставката гребен.

- Приставката гребен да се постави по посока на стрелката до отказ (фиг. 4а).
- Приставката гребен може да се махне по посока на стрелката (фиг. 4б).

Почистване и поддръжка

- Уредът да не се потапя във вода!
- След всяка употреба да се смъкне гребена и да се отворят ножчетата (фиг. 6). Да се почисти с четката за почистване отвора към ножчетата от косъмчетата.
- Винаги да се поддържат чисти контактите на уреда и на зарядното устройство.
- Уредът да се почиства само с мека, евентуално леко влажна кърпа. Да не се ползват разредители и абразивни препарати!
- Ножчетата могат да се почистват със хигиеничен спрей с номер за поръчка 4005-7051.
Ползвайте само този почистващ препарат.
- За добра и дълготрайна работа на режещите елементи е важно те редовно да се смазват (фиг. 8). За целта ползвайте само смазочно масло за ножчета с номер за поръчка 1854-7935 (200 ml).
- Смазочното масло за ножчета и хигиеничният спрей можете да закупите от Вашия търговец или от нашия център за обслужване.
- Ако след продължителна употреба, въпреки редовното почистване и смазване спадне режещата способност на ножчетата, то трябва да се подменят.

Подмяна на ножчетата

- Уредът да се изключи от бутона за включване/изключване (фиг. 2).
- Ножчетата се смъкват като се издърпват по посока на стрелката (фиг. 6а).
- При монтиране да се захванат ножчетата с кукичката на корпуса на уреда и да се притиснат към корпуса (фиг. 6б).

Изхвърляне на отпадъци в страните на ЕС



Уредът не бива да се хвърля в домашния боклук. В рамките на директивата на ЕС за отпадъци електроуреди и електроника уредът трябва безплатно да бъде приет от комуналните места за събиране или във вторични суровини. Правилното отстраняване служи на опазването на околната среда и предотвратява възможни вредни влияния върху човек и природата.

Изхвърляне на отпадъци в страните извън ЕС

- Моля изхвърлете уреда като се съобразявате с околната среда.
- Издърпайте кабела от контакта и включете уреда, за да се изразходва напълно акумулаторът.
- Смъкнете ножчетата (фиг. 6а) и развийте с отверка винчетата на корпуса (фиг. 9). Извадете цялото задвижване заедно с платката (фиг. 10) и смъкнете платката от носача (фиг. 11).
- Дръпнете акумулаторната батерия от платката. Ползвайте евентуално отверка, за да я повдигнете (фиг. 12).
- Акумулаторната батерия да се предаде в подходящ пункт.
- След смъкване на акумулатора не бива да се включва повече уредът в мрежата!

Обозначение деталей

- A** Блок ножей
- B** Выключатель со светодиодным индикатором
- C** Гнездо прибора
- D** Подставка для зарядки
- E** Гнездо подставки для зарядки
- F** Насадной гребешок
- G** Масло для блока ножей
- H** Щеточка для чистки
- I** Сетевой блок
- J** Штекер блока питания

Важные рекомендации по безопасности

При использовании электрических приборов, в целях предотвращения травм и электрических ударов, необходимо соблюдать следующие рекомендации.

Перед использованием прибора прочитайте все указания!

- Используйте машинку для стрижки волос только для стрижки волос людям.
- Подключайте прибор только к сети переменного тока. Убедитесь, что номинальное напряжение, указанное на табличке прибора, соответствует напряжению в сети.
- Ни в коем случае не прикасайтесь к электрическому прибору, упавшему в воду. Немедленно выньте вилку из розетки.
- Никогда не используйте электроприборы в ванной или в душе.
- Всегда укладывайте и храните электроприборы так, чтобы они не могли упасть в воду (например, в раковину). Не допускайте попадания на электроприборы воды или иных жидкостей.
- После использования прибора всегда сразу вынимайте сетевую вилку из розетки, кроме тех случаев, когда прибор заряжается.
- Перед чистой прибор вынимайте вилку из розетки.
- Данный прибор не рассчитан на использование лицами (включая детей) с недостаточными физическими, сенсорными или умственными способностями или недостаточным опытом или знаниями. Использование этой группой лиц допустимо лишь под наблюдением или под руководством лица, отвечающего за безопасность. Не оставляйте детей без присмотра; нельзя допускать, чтобы они играли с прибором.
- Применяйте прибор только в целях, указанных в руководстве по пользованию. Используйте только комплектующие, рекомендованные изготовителем.
- Никогда не используйте прибор с поврежденным сетевым кабелем или поврежденным сетевым блоком. Не используйте прибор, если он не работает надлежащим образом, был поврежден или же побывал в воде. В этих случаях отшлите прибор для проверки и ремонта в сервисный центр. Починку электроприбора разрешается проводить только специалистам в области ремонта электротехники.
- Не переносите прибор, держа его за сетевой кабель, не используйте кабель в качестве ручки.
- Не допускайте соприкосновения прибора с горячими поверхностями.
- Не храните и не заряжайте прибор с перекрученным или изогнутым сетевым кабелем.
- Не вставляйте и не допускайте попадания каких-либо предметов в отверстия прибора.
- Используйте и храните прибор только в сухих помещениях.
- Никогда не используйте прибор, если в его близости применяются аэрозольные распылители (спреи), или происходит выделение кислорода.

- Во избежание травм никогда не пользуйтесь прибором с поврежденным блоком ножей.
- Не используйте одноразовые батарейки. Замена аккумуляторов должна производиться исключительно уполномоченным сервисным центром.
- Прибор оснащен защитной изоляцией и не создает радиопомех. Прибор соответствует требованиям директивы ЕС по электромагнитной совместимости 2004/108/ЕС и директивы о низком напряжении 2006/95/ЕС.



Отработанные элементы питания нельзя выбрасывать вместе с бытовыми отходами. Утилизируйте отработанные элементы питания/аккумуляторы в соответствии с законодательными предписаниями.

Работа от сети

- Вставьте штекер сетевого блока (J) в гнездо прибора (C) (рис. 1а).
- Вставьте сетевой блок в розетку (рис. 1б).
- Включайте и выключайте прибор после использования с помощью выключателя (рис. 2).

Зарядка аккумулятора

- Вставьте штекер сетевого блока (J) в гнездо подставки для зарядки (E) (рис. 3а). Прибор также может быть напрямую соединен для зарядки с сетевым блоком (рис. 1а/б).
- Вставьте сетевой блок в розетку (рис. 3б).
- Выключите прибор с помощью выключателя (рис. 2).
- Поставьте прибор в подставку для зарядки или напрямую соедините его с сетевым блоком (рис. 1).
- Во время зарядки светодиодный индикатор выключателя прибора мигает зеленым цветом. При полностью заряженном аккумуляторе светодиодный индикатор выключателя светится не мигая. Прим. через 15 сек. после извлечения прибора из подставки для зарядки индикатор гаснет (режим экономии энергии).
- Время на полную зарядку составляет до 45 минут.

Работа от аккумулятора

- Включайте и выключайте прибор после использования с помощью выключателя (рис. 2).
- После того, как прибор был выключен, прим. через 15 сек. индикатор гаснет (режим экономии энергии).
- При полностью заряженном аккумуляторе прибором можно пользоваться без подключения к сети в течение 75 мин. Данная степень зарядки достигается после прохождения 5 - 10 циклов зарядки.
- После разрядки аккумулятора машинка автоматически отключается.
- Примечание: при недостаточном уходе за блоком ножей время работы от аккумулятора может значительно снизиться.

Стрижка с использованием гребешка

Прибор может также использоваться с насадным гребешком. Насадной гребешок можно отрегулировать на одно из четырех различных положений фиксации, соответствующих различной длине стрижки. Чем глубже вставлен гребешок, тем короче стрижка. Длину стрижки можно вариировать от 3 до 6 мм (рис. 5).

Установка и отсоединение гребешка

- Надвиньте насадной гребешок на блок ножей в направлении стрелки «а» до упора (рис. 4а).

- Насадной гребешок отсоединяется движением по направлению стрелки «b» (рис. 4b).

Чистка и уход.

- Не допускайте соприкосновения прибора с водой!
- После каждого использования снимайте гребешок и открывайте блок ножей (рис. 6a).
- С помощью щетки для чистки удалите остатки волос из отверстия прибора и с блока ножей.
- Зарядные контакты прибора и зарядной подставки должны всегда содержаться в чистоте.
- Протирайте прибор только мягкой, при необходимости, слегка влажной тряпкой. Не используйте для чистки растворителей или чистящих средств.
- Блок ножей может быть очищен гигиеническим спреем № артикула 4005-7051. Применяйте исключительно это чистящее средство.
- Чтобы добиться длительной и бесперебойной работы прибора, необходимо как можно чаще смазывать блок ножей маслом (рис. 8). Используйте только масло для блока ножей № артикула 1854-7935 (200 мл).
- Масло для блока ножей и гигиенический спрей можно приобрести в специализированном магазине или в нашем авторизованном сервисном центре.
- Если после длительного пользования, несмотря на регулярную чистку и смазку, производительность стрижки снижается, блок ножей необходимо заменить.

Замена блока ножей

- Выключите прибор с помощью выключателя (рис. 2).
- Блок ножей можно снять, отсоединив его от корпуса по направлению стрелки (рис. 6a).
- Чтобы снова закрепить блок ножей, надвиньте его крючком на зажим на корпусе и надавите в направлении корпуса, пока он не зафиксируется (рис. 6b).

Утилизация в странах ЕС.



Прибор нельзя утилизировать вместе с бытовым мусором. В рамках правил стран ЕС об утилизации электрических и электронных приборов, прибор принимается бесплатно в местных сборных пунктах и пунктах приема мусора для вторичной переработки. Надлежащая утилизация способствует защите природы и предотвращает возможные вредные воздействия на человека и окружающую среду.

Утилизация в странах, не относящихся к ЕС.

- По окончании срока службы утилизируйте прибор без нанесения ущерба окружающей среде.
- Вытяните сетевой блок из розетки и включите прибор, чтобы дать аккумулятору полностью разрядиться.
- Снимите блок ножей (рис. 6a) и открутите с помощью отвертки винт корпуса (рис. 9). Полностью извлеките мотор вместе с платиной (рис. 10) и снимите платину с основы (рис. 11).
- Снимите с платины аккумуляторный элемент. В случае необходимости используйте отвертку в качестве рычага (рис. 12).
- Утилизируйте аккумулятор в соответствующем пункте приемки отходов.
- После извлечения аккумулятора прибор нельзя подключать к сети!

Позначення деталей

- A** Ножовий блок
- B** Вимикач із світловим індикатором
- C** Гніздо пристрою
- D** Зарядна підставка
- E** Гніздо зарядної підставки
- F** Гребінкова насадка
- G** Мастило для ножового блока
- H** Щіточка для чищення
- I** Штепсельний імпульсний блок живлення
- J** Штекер пристрою

Важливі вказівки з безпеки

Щоб унеможливити себе від травм та електричних ударів, при користуванні електричними пристроями завжди дотримуйтеся наступних вказівок:

Прочитайте усі інструкції перед тим, як користуватися пристроєм!

- Машинка для стриження волосся призначена виключно для стриження людського волосся.
- Підключайте пристрій тільки до джерела змінного струму. Врахуйте номінальну напругу, вказану на інформаційній табличці.
- У жодному разі не торкайтеся електричного пристрою, якщо той упав у воду. Одразу витягніть штекер з розетки.
- Не користуйтеся електричними пристроями у ванній або під душем.
- Залишайте й зберігайте електричні пристрої таким чином, щоб вони не могли впасти у воду (наприклад, в умивальник). Уникайте контакту електричних пристроїв із водою та іншими рідинами.
- Якщо пристрій не знаходиться на підзарядці, одразу після його використання витягайте штекер із розетки.
- Перед чищенням пристрою витягайте штекер із розетки.
- Цей пристрій не призначений для використання людьми (у тому числі дітьми), що мають обмежені фізичні, сенсорні чи розумові здібності або володіють недостатніми знаннями чи досвідом, за виключенням випадків, коли такі люди знаходяться під наглядом чи отримують вказівки щодо користування пристроєм від особи, яка несе відповідальність за їх безпеку. Наглядайте за дітьми, щоб вони не бавилися з пристроєм.
- Використовуйте пристрій тільки за призначенням, для виконання робіт, вказаних в інструкції з використання. Використовуйте тільки приладдя, рекомендоване виробником.
- Не користуйтеся пристроєм із пошкодженим електричним кабелем або штепсельним імпульсним блоком живлення. Забороняється користуватися пристроєм, якщо він функціонує неналежним чином, отримав пошкодження чи потрапив у воду. В такому випадку пристрій слід відправити до нашого сервісного центру для перевірки й ремонту. Ремонтувати електричні пристрої дозволяється тільки спеціалістам, які мають електротехнічну освіту.
- Не носіть пристрій, тримаючи його за електричний кабель; не використовуйте кабель у якості ручки.
- Тримайте пристрій якнайдалі від гарячих поверхонь.
- Не зберігайте і не заряджайте пристрій з перекрученим або перегнутим кабелем.

- Не вставляйте й не допускайте потрапляння сторонніх предметів у наявні на пристрої отвори.
- Користуйтеся пристроєм і зберігайте його тільки у сухих приміщеннях.
- Не користуйтеся пристроєм у середовищі, де застосовуються аерозолі (спрей) чи відбувається виділення кисню.
- Щоб уникнути травми, не користуйтеся пристроєм у випадку пошкодження ножового блока.
- Не використовуйте одноразові батарейки. Для заміни акумулятора звертайтеся до сервісного центру.
- Пристрій має електроізоляцію і захищений від радіоперешкод. Він відповідає вимогам Директиви ЄС щодо електромагнітної сумісності 2004/108/EG і Директиви щодо регулювання низької потужності 2006/95/EG.



Не викидайте зношені батарейки та акумулятори разом із побутовим сміттям. Утилізуйте зношені батарейки та акумулятори відповідно до діючих законодавчих норм.

Використання у режимі живлення від мережі

- Вставте штекер пристрою (J) на штепсельному імпульсному блоці живлення у гніздо пристрою (C) (мал. 1a).
- Підключіть штепсельний імпульсний блок живлення до електричної розетки (мал. 1b).
- За допомогою вимикача увімкніть, а після використання вимкніть пристрій (мал. 2).

Заряджання акумулятора

- Вставте штекер пристрою (J) на штепсельному імпульсному блоці живлення у гніздо зарядної підставки (E) (мал. 3a). Крім того, для заряджання пристрій можна з'єднати з штепсельним імпульсним блоком живлення напряду. (Мал. 1a/b.)
- Підключіть штепсельний імпульсний блок живлення до електричної розетки (мал. 3b).
- За допомогою вимикача вимкніть пристрій (мал. 2).
- Поставте пристрій на зарядну підставку або напряду з'єднайте його з штепсельним трансформатором (мал. 1).
- Під час заряджання індикатор на вимикачеві блимає зеленим світлом. Після завершення зарядки акумулятора індикатор на вимикачеві горить постійно. Індикатор погасне приблизно через 15 секунд після зняття пристрою з зарядної підставки. (Режим економії енергії.)
- Тривалість повного заряджання складає до 45 хвилин.

Використання у режимі живлення від акумулятора

- За допомогою вимикача увімкніть, а після використання вимкніть пристрій (мал. 2).
- Індикатор погасне приблизно через 15 секунд після вимкнення пристрою. (Режим економії енергії.)
- З повністю зарядженим акумулятором пристрій може працювати до 75 хвилин без підключення до мережі. Така потужність досягається приблизно після 5-10 циклів заряджання.
- При розряджанні акумулятора машинка автоматично вимикається.
- Вказівка. У випадку неналежного догляду за ножовим блоком тривалість роботи може суттєво зменшитися.

Стриження з використанням гребінкової насадкі

Пристрій можна використовувати разом із гребінковою насадкою. Насадка має 4 рівні фіксації, які відповідають різній довжині стриження. Чим глибше вставлена насадка, тим менша довжина стриження. Можна регулювати довжину стриження у діапазоні від 3 до 6 мм (мал. 5).

Встановлення і знімання гребінкової насадкі

- До упору насуньте гребінкову насадку на ножовий блок у напрямку стрілки (мал. 4а).
- Щоб зняти гребінкову насадку, посуňte її у напрямку стрілки (мал. 4б).

Чищення та догляд

- Не занурюйте пристрій у воду!
- Після кожного використання знімайте гребінкову насадку і відкидайте ножовий блок (мал. 6а). Щіточкою для чищення видаліть залишки волосся з отвору у корпусі і з ножового блока.
- Зарядні контакти на пристрої та на зарядній підставці завжди мають бути чистими.
- Протирайте пристрій м'якою, за необхідності злегка зволоженою ганчіркою. Не використовуйте розчинники та засоби для чищення!
- Чистити ножовий блок слід за допомогою гігієнічного спрею (номер замовлення 4005-7051). Використовуйте тільки цей засіб для чищення.
- Щоб досягти високої і тривалої якості стриження, необхідно часто змащувати ножовий блок (мал. 8). Використовуйте для цього тільки мастило для ножового блока (200 мл; номер замовлення 1854-7935).
- Придбати мастило для ножового блока та гігієнічний спрей можна в торговельній мережі або в нашому сервісному центрі.
- Якщо якість стриження, незважаючи на регулярне чищення і змащування, після тривалого терміну експлуатації погіршується, то ножовий блок слід замінити.

Заміна ножового блока

- За допомогою вимикача вимкніть пристрій (мал. 2).
- Щоб зняти ножовий блок, віджимайте його від корпусу у напрямку стрілки (мал. 6а).
- Щоб встановити ножовий блок, вставте гачки у кріплення на корпусі й натисніть блок до корпусу, поки він не зафіксується (мал. 6б).

Утилізація в країнах ЄС



Не викидайте пристрій разом із побутовим сміттям. Відповідно до Директиви ЄС щодо утилізації електронного й електричного обладнання пристрій можна безкоштовно здати до комунальних пунктів збору та вторинної переробки.

Належна утилізація сприяє захисту природи й допомагає запобігати можливому шкідливому впливу на людину та навколишнє середовище.

Утилізація в інших країнах

- Після закінчення терміну служби утилізуйте пристрій з урахуванням вимог захисту навколишнього середовища.
- Від'єднайте штепсельний імпульсний блок живлення від електричної розетки і вимкніть пристрій, щоб акумулятор повністю розрядився.
- Зніміть ножовий блок (мал. 6а), а потім за допомогою викрутки викрутіть гвинт з корпусу (мал. 9). Вийміть комплектний привод із платою (мал. 10) і відділіть плату від основи (мал. 11).
- Зніміть акумуляторний елемент із плати. Підважити елемент можна викруткою (мал. 12).
- Здайте акумулятор у відповідний пункт збору.
- Не можна підключати пристрій із знятим акумулятором до мережі!

de

en

fr

it

es

pt

nl

sv

no

fi

tr

pl

cs

sk

sl

ro

bg

ru

uk

el

ar

Περιγραφή των εξαρτημάτων

- A** Μονάδα κοπής
- B** Διακόπτης ON/OFF με ένδειξη LED
- C** Υποδοχή συσκευής
- D** Συσκευή φόρτισης
- E** Υποδοχή συσκευής φόρτισης
- F** Προσαρτώμενη χτένα
- G** Λάδι για τη μονάδα κοπής
- H** Βουρτσάκι καθαρισμού
- I** Μετασχηματιστής τροφοδοσίας
- J** Φις σύνδεσης συσκευής

Σημαντικές υποδείξεις ασφαλείας

Για την αποφυγή τραυματισμών και ηλεκτροπληξίας κατά τη χρήση ηλεκτρικών συσκευών πρέπει να τηρούνται οπωσδήποτε οι παρακάτω υποδείξεις:

Πριν από τη χρήση της συσκευής διαβάστε όλες τις οδηγίες!

- Χρησιμοποιείτε την κουρευτική μηχανή αποκλειστικά για το κόψιμο μαλλιών ανθρώπων.
- Συνδέετε τη συσκευή μόνο με εναλλασσόμενο ρεύμα. Προσέξτε την ονομαστική τάση που αναφέρεται στην πινακίδα τύπου.
- Σε καμία περίπτωση μην αγγίζετε ηλεκτρική συσκευή που έχει πέσει μέσα στο νερό. Βγάλτε αμέσως το φις από την πρίζα.
- Μην χρησιμοποιείτε ποτέ ηλεκτρικές συσκευές στη μπανιέρα ή το ντους.
- Τοποθετείτε ή αποθηκεύετε τις ηλεκτρικές συσκευές πάντα με τέτοιο τρόπο ώστε να μην μπορούν να πέσουν στο νερό (π.χ. στο νιπτήρα). Αποφύγετε τυχόν επαφή τους με νερό και άλλα υγρά.
- Τραβήξτε το φις αμέσως μετά τη χρήση της συσκευής, εκτός και αν γίνεται φόρτιση.
- Βγάλτε το φις από την πρίζα πριν από τον καθαρισμό της συσκευής.
- Η συσκευή αυτή δεν προορίζεται για χρήση από άτομα (συμπεριλαμβανομένων των παιδιών) με μειωμένες σωματικές, αισθητηριακές ή πνευματικές ικανότητες ή έλλειψη πείρας και γνώσης, εκτός κι αν βρίσκονται υπό επίβλεψη ή έχουν λάβει οδηγίες για τη χρήση της συσκευής από άτομο υπεύθυνο για την ασφάλειά τους. Τα παιδιά θα πρέπει να βρίσκονται υπό συνεχή επίβλεψη, προκειμένου να διασφαλιστεί ότι δεν παίζουν με τη συσκευή.
- Χρησιμοποιείτε τη συσκευή μόνο για το σκοπό που αναφέρεται στις οδηγίες χρήσης και είναι σύμφωνος με τις προδιαγραφές. Χρησιμοποιείτε αποκλειστικά τα εξαρτήματα που συνιστώνται από τον κατασκευαστή.
- Μην χρησιμοποιείτε ποτέ τη συσκευή με ελαττωματικό καλώδιο δικτύου ή ελαττωματικό μετασχηματιστή τροφοδοσίας. Μη χρησιμοποιείτε τη συσκευή όταν δεν λειτουργεί σύμφωνα με τον προβλεπόμενο τρόπο, όταν έχει υποστεί βλάβη, ή όταν έχει πέσει στο νερό. Σε αυτές τις περιπτώσεις στείλτε τη συσκευή για έλεγχο και επισκευή στο κέντρο σέρβις της εταιρείας μας. Οι ηλεκτρικές συσκευές πρέπει να επισκευάζονται αποκλειστικά από καταρτισμένους ηλεκτροτεχνίτες.
- Μη μεταφέρετε τη συσκευή κρατώντας την από το καλώδιο δικτύου και μη χρησιμοποιείτε το καλώδιο ως λαβή.
- Κρατάτε τη συσκευή μακριά από θερμές επιφάνειες.
- Μη φορτίζετε ή αποθηκεύετε τη συσκευή με το καλώδιο στριμμένο ή τσακισμένο.

- Μην εισάγετε ή αφήνετε να πέσει οποιοδήποτε αντικείμενο στα ανοίγματα της συσκευής.
- Χρησιμοποιείτε και φυλάσσετε τη συσκευή μόνο σε ξηρούς χώρους.
- Μη χρησιμοποιείτε τη συσκευή σε περιβάλλον όπου γίνεται χρήση αερολυμάτων (σπρέι) ή απελευθερώνεται οξυγόνο.
- Για την αποφυγή τραυματισμών, μη χρησιμοποιείτε τη συσκευή όταν έχει υποστεί ζημιά ή μονάδα κοπής.
- Μη χρησιμοποιείτε μπαταρίες μιας χρήσης. Αναθέστε την αντικατάσταση των μπαταριών αποκλειστικά στο κέντρο σέρβις.
- Η συσκευή διαθέτει μόνωση ασφαλείας και καταστολή ραδιοπαρεμβολών. Η συσκευή πληροί τις απαιτήσεις της ευρωπαϊκής Οδηγίας περί Ηλεκτρομαγνητικής Συμβατότητας 2004/108/EK και συμμορφώνεται με την Οδηγία περί χαμηλής τάσης 2006/95/EK.



Οι χρησιμοποιημένες μπαταρίες/οι χρησιμοποιημένοι συσσωρευτές δεν πρέπει να απορρίπτονται μαζί με τα οικιακά απορρίμματα. Απορρίψτε τις χρησιμοποιημένες μπαταρίες/τους χρησιμοποιημένους συσσωρευτές σύμφωνα με τις ισχύουσες νομικές διατάξεις.

Λειτουργία με ηλεκτρικό ρεύμα

- Τοποθετήστε το φικς σύνδεσης της συσκευής (J) του μετασχηματιστή τροφοδοσίας στην υποδοχή της συσκευής (C) (εικ. 1a).
- Συνδέστε το μετασχηματιστή τροφοδοσίας με την πρίζα (εικ. 1b).
- Θέστε τη συσκευή σε λειτουργία με το διακόπτη λειτουργίας ON / OFF και μετά τη χρήση απενεργοποιήστε την (εικ. 2).

Φόρτιση μπαταρίας

- Τοποθετήστε το φικς σύνδεσης της συσκευής (J) του μετασχηματιστή τροφοδοσίας στην υποδοχή συσκευής φόρτισης (E) (εικ. 3a). Η συσκευή μπορεί επίσης να συνδεθεί απευθείας με το μετασχηματιστή τροφοδοσίας, για να φορτιστεί. (εικ. 1a/b).
- Τοποθετήστε το μετασχηματιστή τροφοδοσίας στην πρίζα (εικ. 3b).
- Διακόψτε τη λειτουργία της συσκευής με το διακόπτη ON/OFF (εικ. 2).
- Τοποθετήστε τη συσκευή στη συσκευή φόρτισης ή συνδέστε την απευθείας με το μετασχηματιστή φικς. (εικ. 1).
- Κατά τη διάρκεια της διαδικασίας φόρτισης η LED του διακόπτη ON/OFF ανάβει με πράσινο χρώμα. Όταν η μπαταρία έχει φορτιστεί πλήρως, παραμένουν σταθερά αναμμένη η LED του διακόπτη ON/OFF. Η ένδειξη σβήνει 15 περίπου δευτερόλεπτα μετά την αφαίρεση της συσκευής από τη συσκευή φόρτισης. (Λειτουργία εξοικονόμησης ενέργειας)
- Ο χρόνος φόρτισης που απαιτείται για να επιτευχθεί η πλήρης ισχύς είναι έως και 45 ώρες.

Λειτουργία με μπαταρία

- Θέστε τη συσκευή σε λειτουργία με το διακόπτη λειτουργίας ON / OFF και μετά τη χρήση απενεργοποιήστε την (εικ. 2).
- Η ένδειξη σβήνει 15 περίπου δευτερόλεπτα μετά την απενεργοποίηση της συσκευής. (Λειτουργία εξοικονόμησης ενέργειας)

- Όταν η μπαταρία είναι πλήρως φορτισμένη, η συσκευή μπορεί να λειτουργήσει έως και 75 λεπτά χωρίς σύνδεση με το δίκτυο τροφοδοσίας. Η ισχύς αυτή επιτυγχάνεται μετά από περ. 5 - 10 κύκλους φόρτισης.
- Όταν η μπαταρία έχει αποφορτιστεί πλήρως, η συσκευή απενεργοποιείται αυτόματα.
- Σημείωση: Η ελλειψής φροντίδα της μονάδας κοπής μπορεί να μειώσει σημαντικά το χρόνο λειτουργίας της συσκευής.

Κοπή με προσαρτώμενη χτένα

Η συσκευή μπορεί να λειτουργήσει και με μια προσαρτώμενη χτένα. Η προσαρτώμενη χτένα μπορεί να τοποθετηθεί σε 4 θέσεις, με τον τρόπο αυτό ρυθμίζεται το μήκος κοπής. Όσο μετακινείτε την προσαρτώμενη χτένα προς τα μέσα, το μήκος κοπής μικραίνει. Το μήκος κοπής μπορεί με τον τρόπο αυτό να ρυθμιστεί από 3mm έως 6mm (εικ. 5).

Τοποθέτηση / αφαίρεση της προσαρτώμενης χτένας

- Σπρώξτε την προσαρτώμενη χτένα προς την κατεύθυνση του βέλους πάνω στη μονάδα κοπής μέχρι το τερματικό σημείο (εικ. 4a).
- Η προσαρτώμενη χτένα μπορεί να αφαιρεθεί με ώθηση προς την κατεύθυνση του βέλους (εικ. 4b).

Καθαρισμός και φροντίδα

- Μη βυθίζετε τη συσκευή στο νερό!
- Μετά από κάθε χρήση αφαιρέστε την προσαρτώμενη χτένα και γύρτε προς τα κάτω τη μονάδα κοπής (εικ. 6a). Μετά από κάθε χρήση αφαιρέστε τις τρίχες από το άνοιγμα του περιβλήματος και τη μονάδα κοπής με το βουρτσάκι καθαρισμού.
- Διατηρείτε πάντα καθαρές τις επαφές φόρτισης στη συσκευή και τη συσκευή φόρτισης.
- Καθαρίζετε τη συσκευή μόνο με μαλακό και εάν χρειαστεί ελαφρώς υγρό πανί. Μη χρησιμοποιείτε διαλυτικά μέσα και απορρυπαντικά σε σκόνη!
- Η μονάδα κοπής μπορεί να καθαριστεί με ειδικό σπρέι καθαρισμού, αρ. παραγγελίας 4005-7051. Χρησιμοποιείτε αποκλειστικά το συγκεκριμένο καθαριστικό.
- Για καλή και μακρόχρονη απόδοση κοπής είναι σημαντικό να λιπαίνετε συχνά τη μονάδα κοπής (εικ. 8). Χρησιμοποιείτε αποκλειστικά το λάδι μονάδας κοπής με αρ. παραγγ. 1854-7935 (200 ml).
- Λάδι μονάδας κοπής καθώς και σπρέι καθαρισμού μπορείτε να προμηθευτείτε από το εμπόριο ή από το κέντρο σέρβις της εταιρείας μας.
- Εάν μετά από μεγάλο διάστημα χρήσης παρά τον τακτικό καθαρισμό και τη λίπανση μειωθεί η απόδοση κοπής, τότε πρέπει να αντικατασταθεί η μονάδα κοπής.

Αντικατάσταση της μονάδας κοπής

- Διακόψτε τη λειτουργία της συσκευής με το διακόπτη ON/OFF (εικ. 2).
- Η μονάδα κοπής μπορεί να απομακρυνθεί πιέζοντάς την προς την κατεύθυνση του βέλους, δηλ. αντίθετα προς το περίβλημα (εικ. 6a).
- Για την επανατοποθέτηση φέρτε τη μονάδα κοπής με το άγκιστρο στην υποδοχή τού περιβλήματος και πιέστε την μέχρις ότου κουμπώσει στο περίβλημα (εικ. 6b).

Απόρριψη στις χώρες της ΕΕ

Η συσκευή δεν πρέπει να απορρίπτεται μαζί με τα οικιακά απορρίμματα. Στα πλαίσια της οδηγίας της ΕΕ σχετικά με την απόρριψη ηλεκτρικών και ηλεκτρονικών συσκευών, η συσκευή παραλαμβάνεται χωρίς πρόσθετη επιβάρυνση από τις κοινοτικές υπηρεσίες συλλογής απορριμμάτων ή ανακύκλωσης. Ο σωστός τρόπος απόρριψης συμβάλλει στην προστασία του περιβάλλοντος και αποτρέπει την εμφάνιση πιθανών βλαβερών επιδράσεων στον άνθρωπο και το περιβάλλον.

Απόρριψη στις χώρες εκτός ΕΕ

- Παρακαλούμε να απορρίψετε τη συσκευή μετά το πέρας της διάρκειας ζωής της με τρόπο φιλικό προς το περιβάλλον.
- Τραβήξτε το μετασχηματιστή τροφοδοσίας από την πρίζα και ενεργοποιήστε τη συσκευή, προκειμένου να αποφορτιστεί πλήρως η μπαταρία.
- Αφαιρέστε τη μονάδα κοπής (εικ. 6a) και ξεβιδώστε με ένα κατσαβίδι τη βίδα από το περίβλημα (εικ. 9). Αφαιρέστε ολόκληρο το μηχανισμό κίνησης (εικ. 10) μαζί με την πλακέτα από τη βάση τους (εικ.11).
- Αφαιρέστε το συσσωρευτή από την πλακέτα. Για το σκοπό αυτό μπορείτε να χρησιμοποιήσετε ένα κατσαβίδι ως μοχλό (εικ. 12).
- Προσκομίστε την μπαταρία στο ενδεδειγμένο σημείο συλλογής απορριμμάτων.
- Μετά την αφαίρεση της μπαταρίας δεν επιτρέπεται η σύνδεση της συσκευής στο ηλεκτρικό δίκτυο!

اسماء القطع

- A طقم شفرة الحلاقة
- B زر التشغيل وإيقاف التشغيل بمؤشر ضوئي
- C فتحة لتوصيل الكهرباء بالجهاز
- D جهاز الشحن
- E فتحة لتوصيل الكهرباء بجهاز الشحن
- F مشط الحلاقة الملحق
- G زيت طقم شفرات الحلاقة
- H فرشاة تنظيف
- I محول كهربائي
- J قابس المحول الكهربائي

تعليمات سلامة هامة

الرجاء احترام جميع التعليمات التالية خلال استعمال أي جهاز كهربائي وذلك للمواقيتة من مخاطر حدوث جروح أو التعرض إلى صعقات كهربائية.

يرجى الاطلاع على جميع هذه التعليمات قبل استعمال الجهاز

- استعمال ماكينة الحلاقة فقط لحلاقة شعر الإنسان
- لا يشغل هذا الجهاز إلا بواسطة التيار المتردد. تثبت من قوة التحمل لطاقة الكهربائية المكونة على لافتة نوع الجهاز
- لا تلمس أي جهاز قد سقط في الماء قم بفصل الكهرباء عنه في الحال
- لا تستعمل الأجهزة الكهربائية في حوض الاستحمام أو تحت الدش
- يجب وضع وحفظ الأجهزة الكهربائية بطريقة آمنة، بحيث لا تسقط في الماء (مثل حوض غسل اليدين) تجنب ملامسة الأجهزة الكهربائية للماء وغيره من السوائل
- يجب دائما فصل الكهرباء عن الجهاز بعد الاستخدام مباشرة ما عدا خلال عملية الشحن
- يجب فصل الكهرباء عن الجهاز قبل الشروع في تنظيفه.
- لا يستعمل هذا الجهاز من طرف الأشخاص (بما في ذلك الأطفال) الذين يعانون من اضطرابات بدنية أو حسية أو عقلية أو تتقصم الخبرة والمعرفة إلا إذا كانوا تحت إشراف شخص مؤهل أو يبين لهم طريقة استعمال الجهاز ويكون مسئولا على سلامتهم يجب إبعاد الجهاز عن متناول الأطفال حتى لا يستعملوه كوسيلة لعب
- لا يستعمل هذا الجهاز إلا في الأغراض الصحية المبيحة في التعليمات الاستعمال لا تستخدم سوى الملحقات التي ينصح بها المصنع
- لا يستعمل الجهاز عند اكتشاف تلف في كابل التوصيل الكهربائي أو في المحول الكهربائي لا تستعمل الجهاز إذا كان لا يعمل بصفة طبيعية أو كان به خلل أو إذا سقط في الماء يرجى في هذه الحالات إرسال الجهاز إلى مركز الخدمة لفحصه وإصلاحه. لا تكون عملية إصلاح الأجهزة الكهربائية إلا من طرف فنيين مختصين في الكهرباء والإلكترونيك.
- لا تحمل الجهاز من كابل التوصيل الكهربائي ولا تستعمل الكابل كمقبض للجهاز.
- احرص دائما على إبعاد الجهاز عن الأماكن الساخنة
- يجب التمسك عند شحن أو حفظ الجهاز بأن الكابل غير ملتصق
- لا تقم مطلقا بإدخال أو إسقاط أي شيء في فتحات الجهاز.
- استعمال وأحفظ الجهاز فقط في الأماكن الجافة
- لا تستخدم الجهاز مطلقا في أماكن استخدام منتجات الرش أو إطلاق الأكسجين
- من أجل تقادي الجروح لا تستعمل الجهاز إذا لحق تلف أو ضرر بطاقت شفرة الحلاقة
- لا تستعمل البطاريات العادية لتشغيل الجهاز. يجب تغيير المركبات الكهربائية القابلة لإعادة الشحن من مراكز الخدمة المعتادة فقط
- تم عزل هذا الجهاز وحمايته من تداخل الموجات اللاسلكية. يتطابق هذا الجهاز مع التعليمات القانونية الأوروبية المتعلقة بدرجة التحمل الكهرومغناطيسي EGM/2004/108 والتعليمات الأوروبية المتعلقة بالفلطية المنخفضة EG/2006/95

لا يتم التخلص من البطاريات العادية أو البطاريات القابلة للشحن الفارغة في القمامة المنزلية. يتم التخلص منها طبقا للتعليمات القانونية الجاري بها العمل



لا يتم التخلّص من البطاريات العادية أو البطاريات القابلة للشحن الفارغة في القمامة المنزلية يتم التخلّص منها طبقاً للتعليمات القانونية الجاري بها العمل

تشغيل الجهاز بالتوصيل الكهربائي المباشر

- يوضع قاييس المحول الكهربائي (J) في فتحة التوصيل الكهربائي بالجهاز (C) (صورة 1a).
- يتم بعد ذلك إيصال المحول الكهربائي ببيزيرة اللعبة الكهربائية (صورة 1b).
- يشغل الجهاز بالضغط على زر التشغيل عند بدء الاستعمال ثم يغلق بزر إيقاف التشغيل بعد الانتهاء من الاستعمال (صورة 2).

شحن المرحم الكهربائي

- يوضع قاييس المحول الكهربائي (J) في فتحة التوصيل الكهربائي بجهاز الشحن (E) (صورة 3a). يمكن أيضاً شحن الجهاز باستعمال المحول الكهربائي مباشرة (صورة 1a/b).
- يتم بعد ذلك إيصال المحول الكهربائي ببيزيرة اللعبة الكهربائية (صورة 3b).
- يغلق الجهاز بزر إيقاف التشغيل (صورة 2).
- يمكن وضع الجهاز لشحن إما في جهاز الشحن أو إيصاله مباشرة ببيزيرة اللعبة الكهربائية باستعمال المحول الكهربائي (صورة 1).
- يضيء المؤشر الضوئي بزر التشغيل بضوء أخضر مرتعش خلال عملية الشحن عند بلوغ الشحن الكامل للجهاز تضيء المؤشر الضوئي بزر التشغيل إضاءة متواصلة. ينطلق المؤشر الضوئي بعد فصل الجهاز عن جهاز الشحن بحوالي 15 ثانية (وضع الحفاظ على الطاقة الكهربائية المشحونة)
- تدوم فترة الشحن الكامل 45 دقيقة على أقصى تقدير.

تشغيل الجهاز بواسطة المرحم الكهربائي

- يشغل الجهاز بالضغط على زر التشغيل عند بدء الاستعمال ثم يغلق بزر إيقاف التشغيل بعد الانتهاء من الاستعمال (صورة 2).
- ينطلق المؤشر الضوئي بعد إغلاق الجهاز بحوالي 15 ثانية (وضع الحفاظ على الطاقة الكهربائية المشحونة)
- يمكن تشغيل جهاز الحلاقة لمدة 75 دقيقة دون استعمال كهربائي مباشر عندما يكون المرحم الكهربائي مشحوناً شحناً كاملاً يمكن بلوغ هذه الطاقة بعد شحن الجهاز من 5 إلى 10 مرات.
- يتوقف الجهاز عن الاشتغال بصفة آلية عندما يفرغ المرحم الكهربائي من كامل الشحنة الكهربائية.
- ملاحظة: إذا لم تتم العناية الكافية بطقم شفرات الحلاقة فقد تكون هذه المدة أقصر بكثير.

الحلاقة باستعمال أمشاط الحلاقة للوحة

يمكن أيضاً استعمال جهاز الحلاقة بمشط حلاقة ملحق يمكن تعديل مشط الحلاقة الملحق على 4 مستويات طول قص مختلفة. يكون طول القص أقصر كلما دفع بالمشط إلى الداخل وبهذه الطريقة يمكن تعديل طول القص من 3 مم إلى 6 مم (صورة 5).

تركيب ونزع أمشاط الحلاقة للوحة

- يوضع مشط الحلاقة الملحق فوق طاقم الحلاقة ثم يدفع به باتجاه السهم إلى أن تسمع إشارة صوتية تدل على ثبوته في مكانه (صورة 4a).
- يتم نزع مشط الحلاقة الملحق بدفعه باتجاه السهم (صورة 4b).

تنظيف وصيانة الجهاز

- لا تمس الجهاز في الماء
- يجب نزع المشط الملحق بعد الانتهاء من الحلاقة وفتح طقم شفرات الحلاقة (صورة 6a). ثم ينظف الغطاء الخارجي للجهاز مع طقم شفرات الحلاقة من بقايا الشعر باستعمال فرشاة التنظيف.
- يجب دوماً تنظيف نقطة التلاصق الكهربائي بالجهاز وجهاز الشحن الكهربائي.
- لا يسمح للجهاز إلا بقطعة قماش مرنة ومبالية قليلاً لا تستعمل أي مواد تنظيف كيميائية محاللة.

- يمكن تنظيف طقم شفرات الحلاقة بواسطة مادة تنظيف واقية رشاشة يمكن طليها تحت رقم 4005-7051. استعمل فقط هذا النوع من مادة التنظيف.
- للحفاظ على قدرة أداء عالية للجهاز وضمان فترة أطول لاستعماله، يجب تزييت طقم الحلاقة باستمرار بعد كل استعمال (الصورة 8). استعمل فقط الزيت الخاص بطقم الحلاقة، أطليه تحت رقم 7935-1854 (200 ملل).
- يمكن طلي مادة التنظيف الواقية الرشاشة والزيت الخاص بطقم الحلاقة من التاجر الذي اشتريته منه الجهاز أو من مركز الخدمة التابع لنا.
- إذا لوحظ بعد فترة طويلة من استعمال الجهاز تراجع في فاعليته رغم عملية التنظيف والتزييت المستمرة، فإنه يجب تغيير شفرة الحلاقة.

تغيير شفرة الحلاقة

- يجب إيقاف تشغيل الجهاز بواسطة زر إيقاف التشغيل (صورة 2).
- يتم نزع طقم شفرة الحلاقة بفصله عن الغلاف الخارجي للجهاز وذلك بدفعه باتجاه السهم (صورة 6a).
- يتم تركيب طقم شفرة الحلاقة بتثبيتها من مشبكها في مكان تثبيتها بالغلاف الخارجي للجهاز والضغط عليه إلى أن تسمع إشارة صوتية تدل على تثبيتها في مكانها (صورة 6b).

تعليمات خاصة بالتخلص من الأجهزة الكهربائية المستعملة في بلدان الاتحاد الأوروبي

- لا يتم التخلص من الأجهزة الكهربائية القديمة في القمامة المنزلية في إطار التعليمات القانونية الجاري بها العمل في دول الاتحاد الأوروبي بخصوص التخلص من الأجهزة الكهربائية والالكترونية المستعملة فإنه يتم يتسليمها إلى نقاط جمع النفايات الخاصة التابعة للبلدية أو شركات إعادة تصنيع المواد المستعملة دون دفع مقابل مالي لذلك. يساهم التخلص من الأجهزة المستعملة بطريقة سليمة ومطابقة للتعليمات الجاري بها العمل في الحفاظ على البيئة ودرء الأضرار التي قد تلحق بالإنسان والبيئة.



تعليمات خاصة بالتخلص من الأجهزة الكهربائية المستعملة خارج بلدان الاتحاد الأوروبي

- يجب التخلص من الجهاز بعد الانتهاء من استعماله بصفة لا تضر بالبيئة.
- يجب سحب المحول الكهربائي للجهاز من بريمزة اللعبة الكهربائية ثم تشغيل الجهاز بالمركم الكهربائي إلى أن يفرغ المركم تماما من الشحنة الكهربائية المتبقية به.
- ينزع طقم شفرة الحلاقة (صورة 6a)، ثم تفتح وتزال براغم التثبيت الموجودة بالغلاف الخارجي للجهاز بواسطة مفك (صورة 9). ثم تنزع بعد ذلك وحدة التشغيل الداخلية (صورة 10). تزال لوحة وحدة التشغيل من موضعها (صورة 11).
- يفصل المركم الكهربائي عن لوحة وحدة التشغيل يمكنك الاستعانة بمفك للقيام بهذه العملية (صورة 12).
- سلم المركم الكهربائي إلى الجهة المختصة في جمع الفضلات الخاصة.
- لا يجوز أيضا لالجهاز بالتيار الكهربائي بعد إزالة مركم الشحن الكهربائي منها.

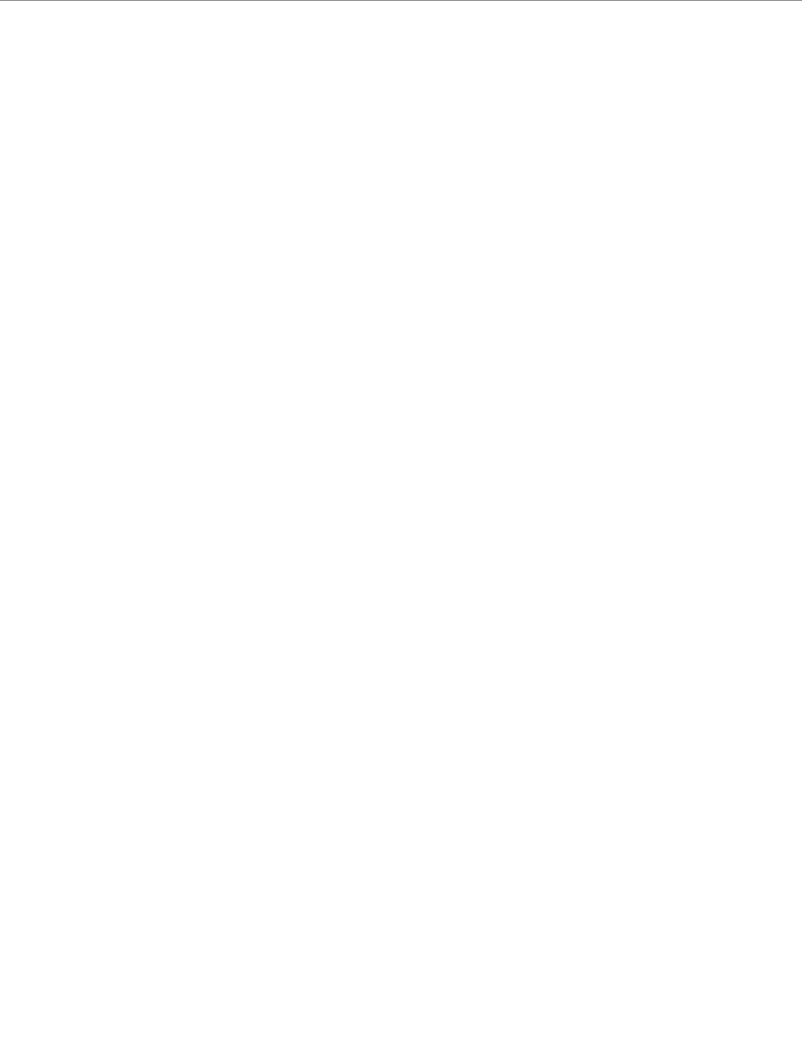

Moser 1584-0050

[Описание](#)

[Отзывы](#)



Оформление кредита
онлайн за 2 минуты



Доставка заказов
по всей России



Круглосуточная
служба поддержки



Оплата заказа любым
удобным способом

 **сотмаркет**

[О компании](#)

[Доставка и оплата](#)

[Новинки](#)

[Отзывы](#)

[Акции и скидки](#)